

ステンレスフレキシ管  
 付属されています。  
 置台内部の浄水器との間を  
 水漏れのないように確実に  
 接続します。  
 サービスや保守の際に必要  
 ですので、必ず付属のフレキ  
 管をご使用ください。

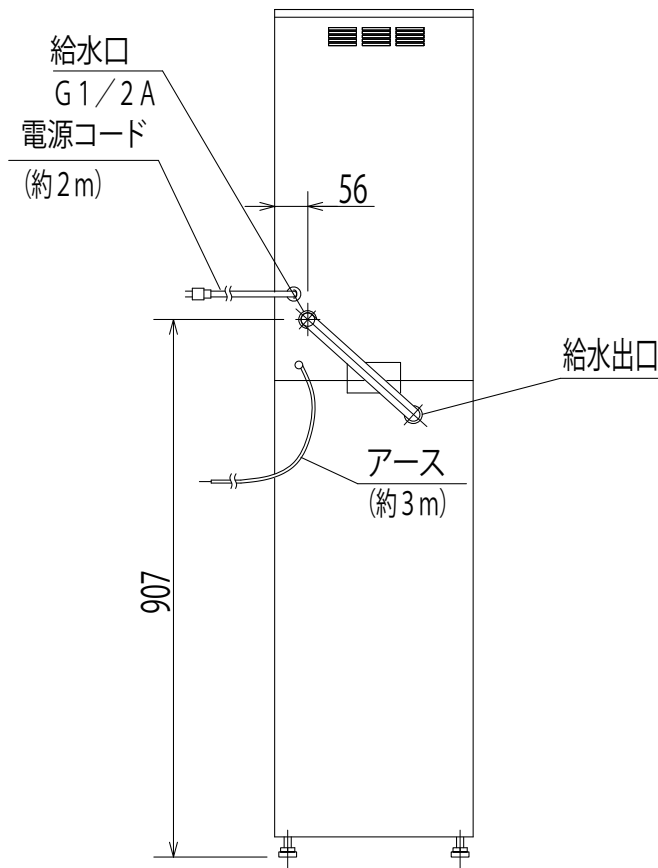
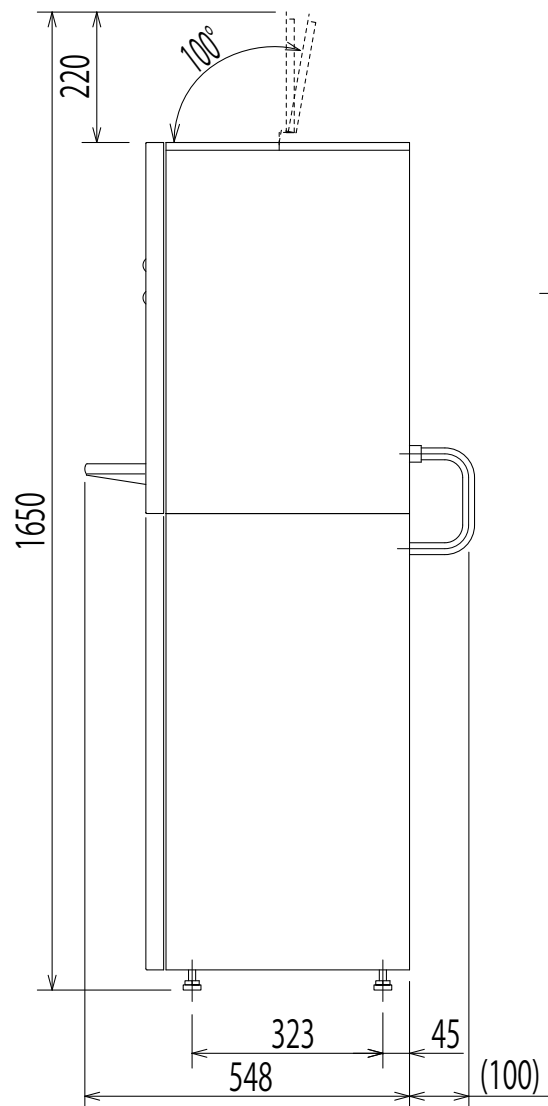
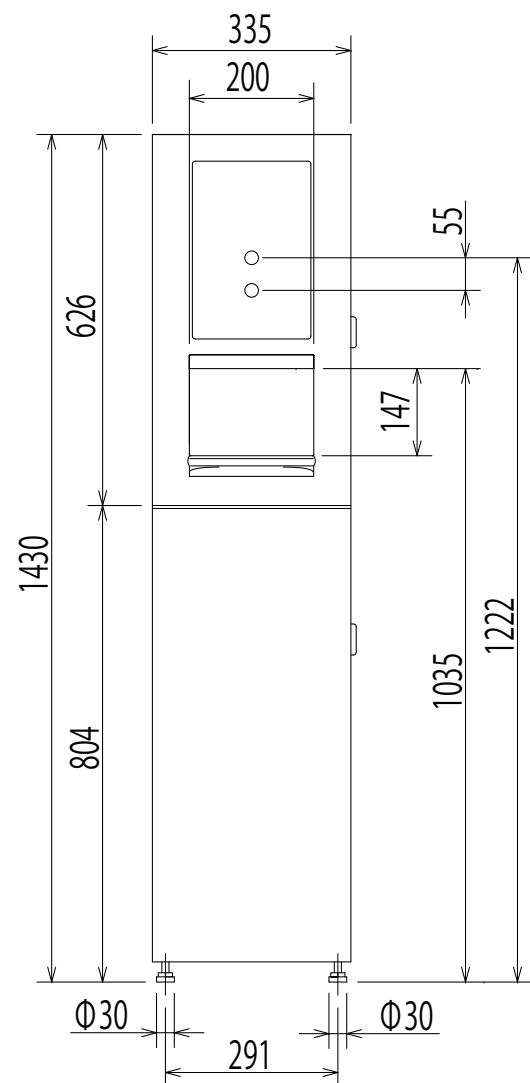

<b>HTC-216LT-O</b>		<b>&lt;HOT飲料(粉末飲料:1種類)お湯&gt;タイプ 下部給水式</b>	
外形寸法	幅335×奥行445(カップ置台取付時548)×高さ1430mm (本体部高さ 626mm、脚高さ 804mm)		
製品質量	本体部 18kg	置台部 14kg	
ボタン	「●」(お茶、お湯)	赤色LEDランプ	
	「準備中」(お茶、お湯)	赤色LEDバックライト表示	
電源	AC100V 50/60Hz 共用		
消費電力	給茶機部 1,020W		
給水方式	置台の水タンク(15L×1個)から浄水器を通して給水		
排水方式	置台内の排水タンク(10L)への排水		
湯タンク	YUS190(高耐蝕性ステンレス鋼板)	タンク有効湯量	約5.6L
ヒーター	ステンレスシーズ線ヒーター 1,000W		
沸上温度	標準 約90℃(80~98℃可変)		
給湯装置	タンク上部採湯方式(給湯電磁弁2個)		
原料送出装置	キャニスターオーガー吐出方式 モーター駆動 定量送出		
抽出装置	自然流攪拌方式		
原料容器	粉末原料 約800ml 収容×1個(粉碎茶用キャニスター FCK-6Lに変更可)		
換気ファン	軸流ファン(排気ファン)		
制御	湯温制御	温度センサーにより、設定湯温以下の時にヒーターをON	
	抽出制御	「原料量」「飲料量」設定により、原料モーター・給湯電磁弁等を制御	
	適温制御	適温到達時に飲料ボタンランプを点灯し抽出可能	
	リンス制御	「リンス」キーで抽出機構部を洗浄	
装置	使用原料選択	粉末原料と粉碎茶のモード切替により原料モーターの制御を変更	
	動作音制御	動作音のON/OFFが可能	
	故障表示	湯センサー異常	お茶ボタン「●」ランプ点滅
	故障表示	ポリウム異常	お湯ボタン「●」ランプ点滅
安全装置	断水	お湯ボタン「準備中」ランプ点滅	
	漏水	お茶・お湯ボタン「●」「準備中」ランプ点滅	
	ヒーター	温度過昇防止器付(OFF 105℃ 手動復帰)	
	断水	水位センサーにより、断水水位以下の時にヒーターをOFF	
給水口口径	漏水	別売品「漏水センサー」の取り付けにより、漏水検知時に出力系動作を停止	
	置漏	漏電遮断器付	
給水口口径	G1/2A		
附属品	本体	鍵、排水皿エルボ、内部フィルター、カップ置台、取扱説明書、滑り止めシート	
	置台	鍵、本体連結金具、床固定金具、壁固定チェーン、浄水器接続用フレキシ管 オルガノ社製浄水器	
別売品	カップホルダー[MTC-101]		
	粉碎茶用キャニスター[FCK-6L]		
	ドレンパン[RKT-01P]		
	漏水センサー[RKT-02P/RKT-03P/RKT-04P] ステンレスノコ[SNK-H13]		

品名	自動お茶いれ機
型名	HTC-216LT-O