

自動お茶いれ機

取扱説明書

形名

HPT-483L

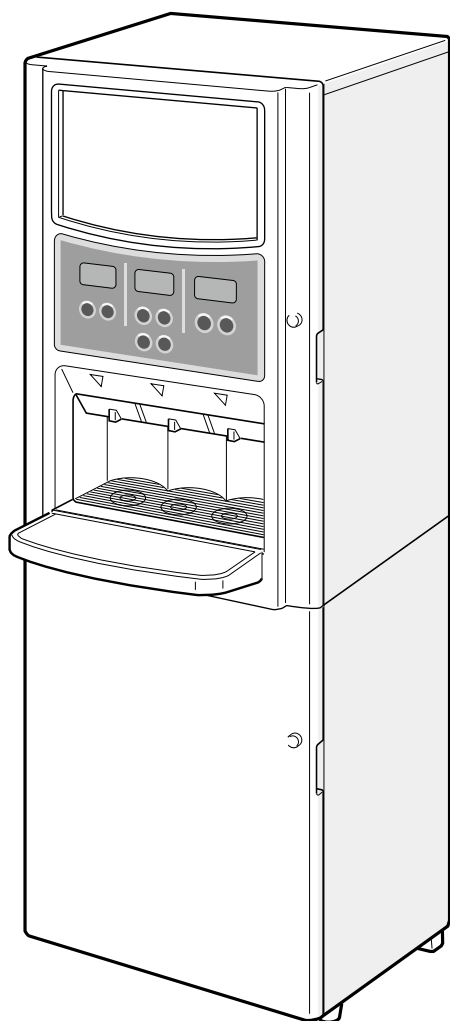

もくじ

安全上のご注意	1～3
お願い	4
各部のなまえとはたらき	5～6
はじめてご使用になる前に	7～8
給水のしかた	9
排水のしかた	10～11
原料の入れかた	11
コントローラーの使いかた	12～32
コントローラーで設定できる機能	12～14
数値設定する機能の設定可能値	15
初期設定・通常設定の選択	16
給水方式を設定する	16
動作音を設定する	17
基準値を設定する	18
週間予約を設定する	19
休日予約を設定する	20
リンスする	20～21
湯温・適温を設定する	22
沸騰させる	22～23
浄水器の交換時期を設定する	24
学習省エネ運転を設定する	25
冷却用タンクの水の交換時期を設定する	26
現在時刻を合わせる	27
休止・故障履歴を見る(通常設定のみ)	28
かんたん設定(飲料量)を行う	29
原料の量を設定する	29
飲料の量と温度を設定する	30
濃さの追加を設定する	30
量の追加を設定する	31
冷水機の運転・停止	31
適温になっていないが抽出する	32
累計の抽出回数を見る	32
お手入れ	33～36
別売部品	37
修理サービスを依頼する前に	38～39
仕様	39
保証とアフターサービス	40

- このたびは自動お茶いれ機をお買いあげいただきまして、まことにありがとうございました。
- この商品を安全に正しく使っていただくために、お使いになる前にこの取扱説明書をよくお読みになり十分に理解してください。
- お読みになったあとはいつも手元においてご使用ください。
- 工事説明書および保証書を販売店から必ずお受け取りのうえ保存してください。



安全上のご注意

ここに示した注意事項は、据え付け工事をするかた、お使いになるかた、他の人への危害と財産の損害を未然に防ぎ、安全に正しくお使いいただくために、重要な内容を記載しています。

据え付け工事の完了後は、試運転を行い異常がないことを確認してください。

次の内容（表示・図記号）をよく理解してから本文をお読みになり、記載事項をお守りください。

【表示の説明】



表示	表示の意味
 警告	“取扱いを誤った場合、使用者が死亡または重傷（*1）を負うことが想定されること”を示します。
 注意	“取扱いを誤った場合、使用者が傷害（*2）を負うことが想定されるか、または物的損害（*3）の発生が想定されること”を示します。

*1：重傷とは失明やけが、やけど（高温・低温）、感電、骨折、中毒などで、後遺症が残るものおよび治療に入院・長期の通院を要するものをさします。

*2：傷害とは、治療に入院や長期の通院を要さないけが・やけど・感電などをさします。

*3：物的損害とは、家屋・家財および家畜・ペットなどにかかわる拡大損害をさします。

【図記号の説明】

図記号	図記号の意味
 禁止	⊘は禁止（してはいけないこと）を示します。 具体的な禁止内容は、図記号の中や近くに絵や文章で指示します。
 指示	●は指示する行為の強制（必ずすること）を示します。 具体的な強制内容は、図記号の中や近くに絵や文章で指示します。
 注意	△は注意を示します。 具体的な注意内容は、図記号の中や近くに絵や文章で指示します。

【本体ラベルの確認】

本体に警告・注意ラベルを貼り付けてありますので、ご確認ください。もし、ラベルが紛失していたり汚損により見にくいときは、お買い上げの販売店にご連絡ください。

免責事項

- 地震・雷および当社の責任以外の火災、第三者による行為、その他の事故、お客様の故意または過失、誤使用、改造、その他異常な条件下での使用により生じた損害に関して、当社は一切責任を負いません。
- この取扱説明書の記載内容を守らないことにより生じた損害に関して、当社は一切責任を負いません。
- 本製品の使用または使用不能から生じる付随的な損害（事業利益の損失・事業の中断による損失など）に関して、当社は一切の責任を負いません。

⚠ 警告

異常がある場合は、事故防止のため電源スイッチを切り、電源プラグをコンセントから抜き、お買いあげの販売店に点検・修理を依頼する

異常のまま放置すると感電・火災・水漏れの原因になります。



電源プラグを抜く

分解・改造・修理はしない

発火したり、異常動作してけがの原因になります。



分解禁止

電源は交流100V、定格15A以上のコンセントを単独で使用する

他の器具と併用すると分岐コンセント部が異常発熱して発火することがあります。



コンセントを単独で使用する

電源コードや電源プラグが傷んだり、コンセントの差し込みがゆるいときは使用しない

感電・ショート・発火の原因になります。



傷んだ電源コード、電源プラグ禁止

電源プラグの刃および刃の取り付け面にほこりが付着している場合は、電源プラグを抜き乾いた布などでよくふく

ほこりが付着したり接続が不完全な場合は、感電や火災の原因になります。



ほこりをとる

漏電遮断器（電源スイッチ）の動作を確認する

故障のまま使用すると漏電のとき感電する原因になります。

漏電遮断器（電源スイッチ）のテストボタンを月に一度押して、動作を確認してください。



動作の確認

アース（接地）線の取り付けを確認する

故障・漏電のときに感電する原因になります。

D種接地工事が必要です。またアース線はガス管・水道管・避雷針・電話線などへの接続はしないでください。



アースの接続

部品の取り付け、取りはずしおよびお手入れするときは、電源スイッチを切る

感電やけがの原因になります。



指示

お手入れするときなど、本体各部に直接水をかけない

ショートや感電の原因になります。



水かけ禁止

原料容器棚には手を触れない

原料の防湿のため高温になっており、やけどをする原因になります。



接触禁止

飲料抽出動作中は機構部に手を触れない

けがをする原因になります。



接触禁止

湿気の多いところや、水のかかるところへは据え付けない

漏電の原因になります。



湿気・水の禁止

安全上のご注意 (つづき)

警告

湯タンクヒーターを通电させずにご使用になるときは、お買上げの販売店に依頼し、必ず湯タンク内の湯を排水してください
再度、湯タンクヒーターを通电させるときは、必ず湯タンク内を洗浄してください
衛生上の問題や故障の原因になります。



地震などによる転倒防止の処理をする

振動により転倒し、けがの原因になります。

自動お茶いれ機の転倒防止

事故防止と地震などの非常時の安全確保のために、別売の転倒防止金具を使用して、壁や柱に固定してください。部品はお買上げの販売店にご相談ください。

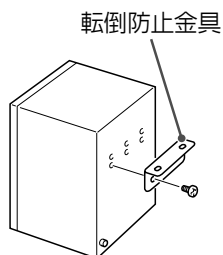

別売置台の転倒防止

別売置台を使用する場合は、グラグラしないように置台の高さ調整脚(前2本)で高さを調整し、別売置台に付属する床固定金具で確実に固定します。



注意

電源プラグを抜くときは、電源コードを持たずに必ず先端の電源プラグを持って抜く
感電やショートして発火する原因になります。



月に一度は電源プラグ部分を点検する

電源プラグとコンセントの接触が悪くなり、異常発熱して発火する原因になります。



本体上に重量物を置かない

扉の開閉で落下し、けがをする原因になります。



カップ置台の上に乗ったり、重いものを載せない

カップ置台が破損しけがをする原因になります。



本体上に水を入れた容器を置かない

水がこぼれ電気絶縁が劣化し、漏電や感電の原因になります。



本体の近くにガス類や引火物を置かない

発火の原因になります。



水道法の水質基準に適合する水を使用する

お湯(30℃以上)や適合しない水を給水すると、衛生上の問題や故障の原因になります。



スパウトヒーター(原料防湿用)を通电させずにご使用になるときは、お買上げの販売店に依頼してください

使用原料の種類や設置場所の環境(室温、湿度等)によって原料が固着する場合があります。



お願い

長時間お使いにならないとき

2日以上ご使用にならなかったとき

雑菌が繁殖している恐れがあります。

湯タンクの水を排水し、新しい水道水と入れ替えてください。

前面板を開け、電源スイッチを切り、カップステーションと茶がら容器を取りはずし、湯排水コックを「開」にして排水します。排水が終了したら湯排水コックを「閉」にし、再度電源スイッチを入れます。また、本体内の残水をすてるために、飲料ボタンの「冷水」を5～6回押します。日常のお手入れは、湯排水コックを閉じておこなってください。

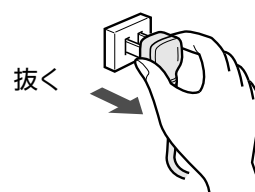

1週間以上ご使用にならないとき

原料容器の原料を全部取り出します。止水栓を閉め排水し、電源スイッチを切り、電源プラグをコンセントから抜いて、「排水のしかた」(10～11ページ参照)に従い排水してください。

別売置台 (CT-33F) をご使用の場合は、水タンクと排水タンクの水も、必ず排水してください。

お願い

別売置台CAT-11F、CT-33Fの排水タンクに排水するときは、自動お茶いれ機本体の湯タンクの容量が、排水タンクの容量(10L)より多くなります。排水するときは必ず2回以上に分けて、溢れさせないように排水してください。

冬期などで冷水を長期間お使いにならないとき

コントローラーの「冷水機運転」キーを押します。表示部の指示に従い「テイシ」に設定し、冷水機を停止させ冷却用タンクの排水をおこなってください。

冷却用タンクの排水は、「年に一度のお手入れ」(36ページ参照)の排水方法に従ってください。

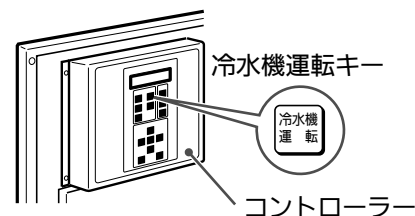

お湯と水の配管部分は定期的に点検してください

水の中に含まれている成分の量により、水あかや沈殿物が発生し、故障の原因となる場合があります。点検はお買い上げの販売店にご依頼ください。

各部のなまえとはたらき

本 体

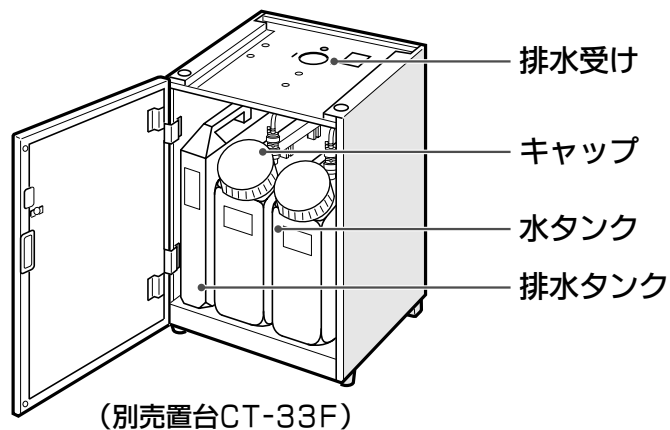
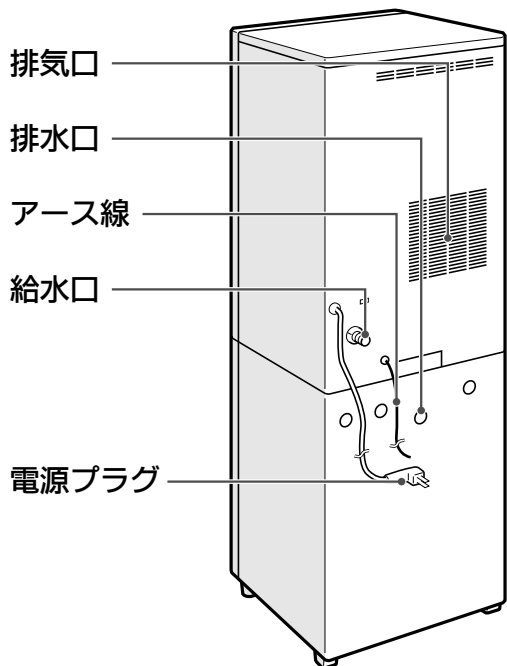
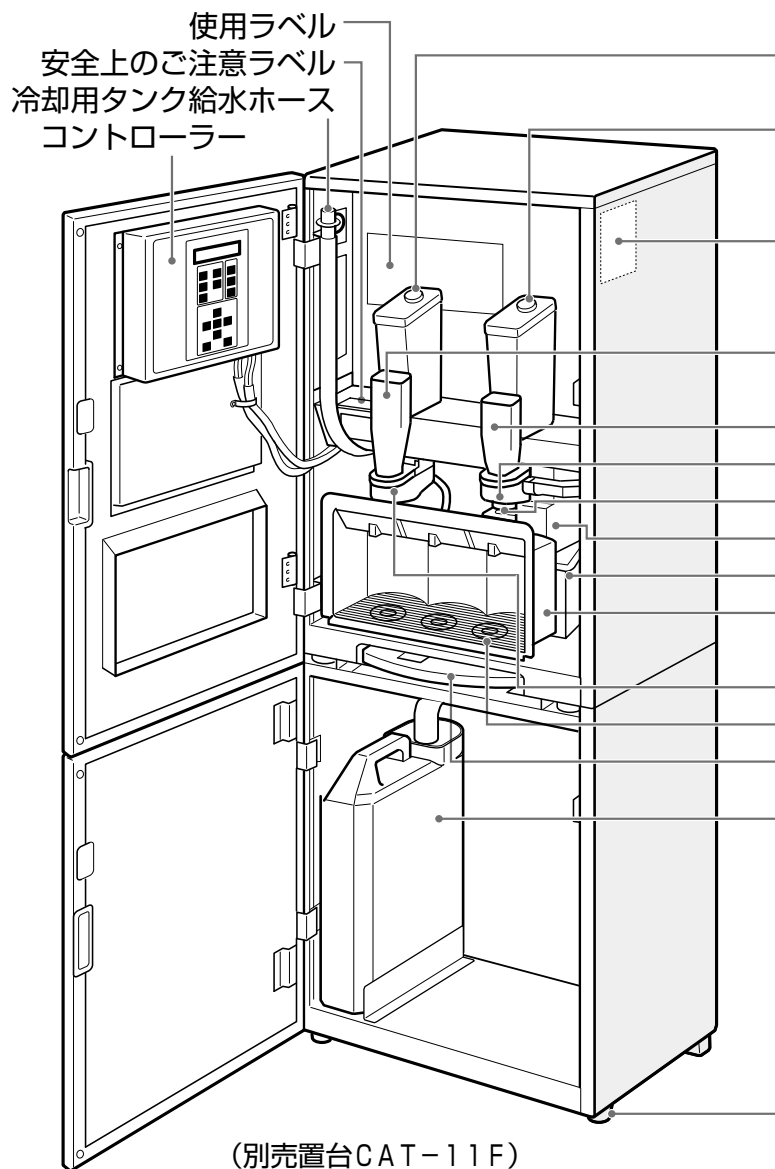
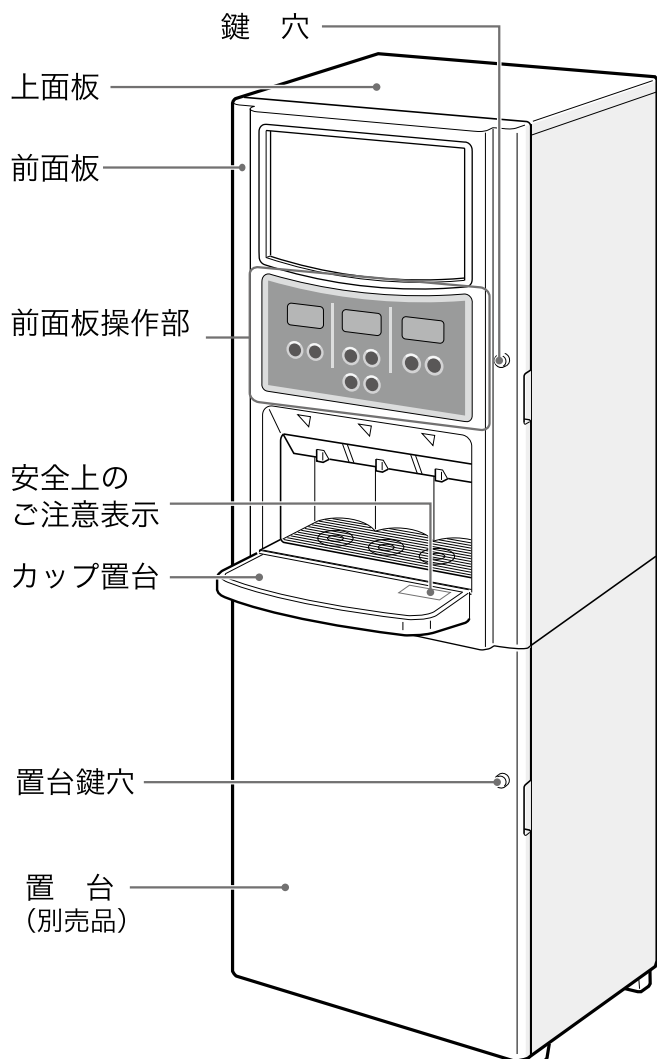

前面板操作部

原料容器2 (粉末原料用)

原料容器1 (茶の葉原料用)

安全上のご注意ラベル

シューター (粉末原料用)

シューター (茶の葉原料用)

ミキシングボール (茶の葉原料用)

ロート・茶こし

ダクト (奥側)

フィルター (奥側)

カップステーション

ミキシングボール (粉末原料用)

スノコ

排水皿

排水タンク

高さ調節脚

飲料ボタンとボタンランプ

- ・ボタンランプが点灯している飲料ボタンを押すと抽出することができます。抽出中はボタンランプが点滅します。
- ・ボタンランプが消灯しているときは、その理由がコントローラーの表示部に表示されます。
- ・ボタンランプが全て点滅しているときは、リンス中を表します。

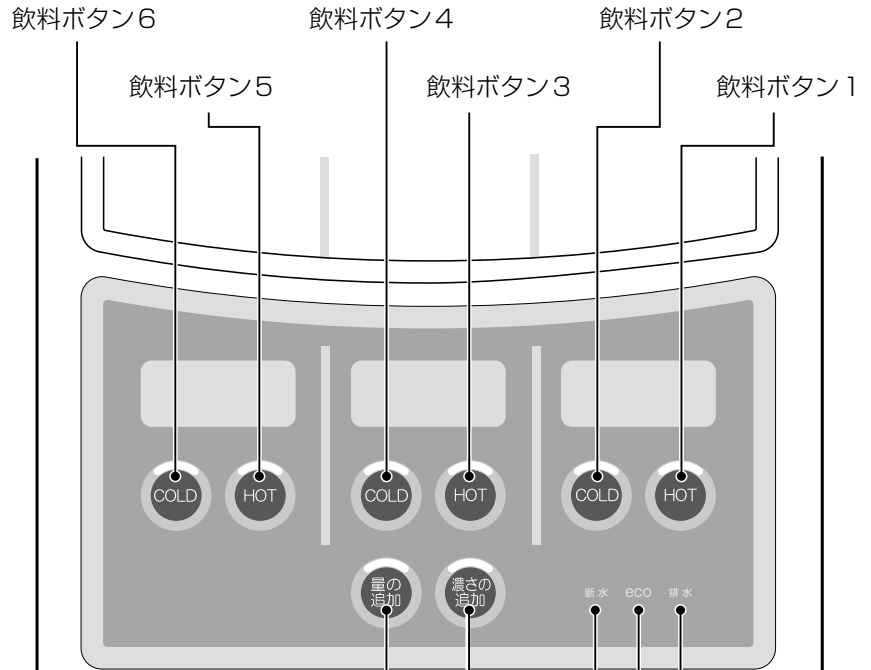

量の追加ボタン

ボタンを押すとランプが点滅し、飲料の量が追加されます。もう一度ボタンを押すとランプが消灯し、キャンセルします。(飲料ボタンを押す前に押ししてください。)

濃さの追加ボタン

ボタンを押すとランプが点滅し、飲料の濃さが追加されます。もう一度ボタンを押すとランプが消灯し、キャンセルします。(飲料ボタンを押す前に押ししてください。)

断水ランプ

正常な状態では消灯しています。断水になると点滅します。

ecoランプ

学習省エネ運転動作中 省エネ運転動作中、エコ制御動作中、週間予約動作中に点灯します。

排水ランプ

正常な状態では消灯しています。置台の排水タンク・排水容器が満水になると点滅します。

はじめてご使用になる前に



警告

湿気の多いところや、水のかかる
ところへは据え付けない

漏電の原因になります。



湿気・水の禁止

アース（接地）線の取り付けを確認する

故障・漏電のときに感電する原因になります。

D種接地工事が必要です。またアース線は
ガス管・水道管・避雷針・電話線などへの
接続はしないでください。



アースの接続

設置環境の確認

床は丈夫で平坦な場所に据えつけられていますか
床が傾いていたり不安定な場所では、
転倒したり振動や騒音の原因になり
ます。

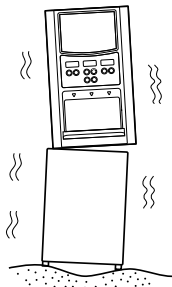

直射日光の当たる場所や、熱器具のそばに据付け
られていませんか

冷水機の冷却効果が低下したり、
過熱し故障の原因になります。

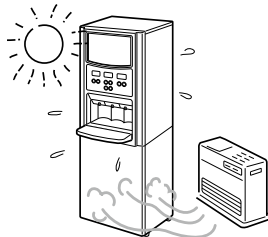

風通しが良く保守や修理サービスの容易なところに据え
付けられていますか

必ず両側面と後面は20cm以上の隙間を開けてください。
スペースを開けないと換気効率が悪くなったり、扉を開け
たとき物に当たったりします。また、上側は修理サービス
のときに、上面板が開けられるように50cm以上空間を
開けてください。

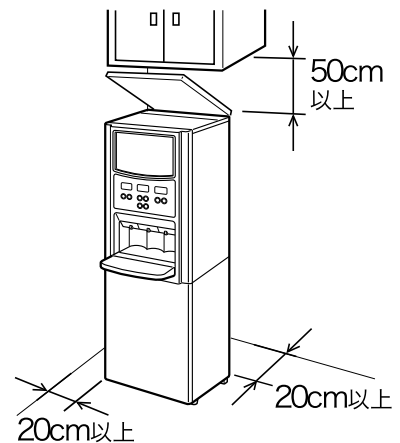

輸送のためのテープや保護パッキン類を取りはずす

内部などの包装材や、固定用の接着テープが付着していないか確認します。

電源の入れかた

前面板を開けて、電源スイッチを兼ねている漏電遮断器のレバーを上にあげると電源が入り、前面板の運転ランプが点滅し、内部の換気ファンが回ります。
電源スイッチは、常時入れたままでご使用ください。夜間等に電源スイッチを
切っておくと、防湿ヒーターが動かず原料が固まり出なくなることがあります。

別売置台CT-33Fをご使用の場合

電源を入れる前に、置台の水タンク2個に満水レベルまで給水してください。
水タンクが空の状態では電源を入れると、ポンプが故障する原因になります。

電源スイッチ

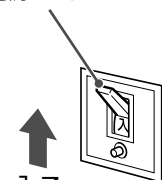

より衛生的にご使用いただくために

工場出荷時にタンクや本体内の配管内部を洗浄していますが、より衛生的にご使用いただくために、つぎの手順を2～3回
繰り返し内部を洗浄してください。

1. 「給水のしかた」（9ページ参照）に従い給水します
2. 前面板操作部の各飲料ボタンを押し、それぞれコップに4～5杯分の水を排水します
3. 「排水のしかた」（10～11ページ参照）に従い本体内部の水を排水します
4. 再度、給水してからご使用ください

給水排水方式について

据付場所や給水・排水の方法により4つのタイプがあります。

Dタイプ (水道直結・直接排水・卓上式)

既存のテーブルやカウンターの上にセットし、給水は水道に直結し、排水は排水口に直接排水して使用します。

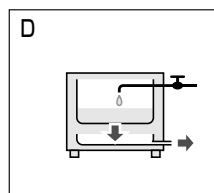

PAタイプ (水道直結・直接排水式)

別売置台CAT-10Mの上にセットし、給水は水道に直結し、排水は排水口に直接排水して使用します。置台内部に除菌浄水器 (水フィルター) が組込まれているタイプと組込まれていないタイプがあります。

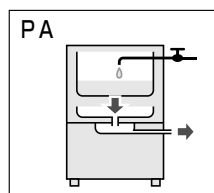

別売置台CAT-10M

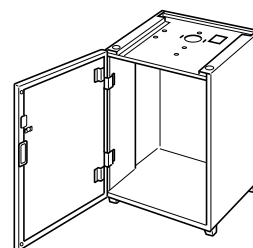

PBタイプ (水道直結・排水容器付)

別売置台CAT-11Fの上にセットし、給水は水道に直結し、排水は排水タンク (10L) に排水して使用します。置台内部に除菌浄水器 (水フィルター) が組込まれているタイプと組込まれていないタイプがあります。

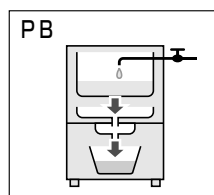

別売置台CAT-11F

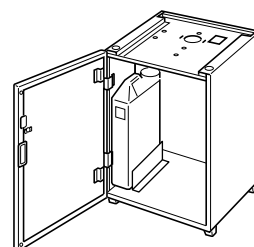

Tタイプ (下部給水・排水容器付)

給水は置台の水タンク (15L × 2個) から内蔵ポンプで自動給水をおこない、排水は排水口へ直接排水、または置台の排水タンク (10L) に排水することができます。置台内部に除菌浄水器 (水フィルター) が組込まれています。ポンプ電源は本体からとり、電源コンセントはいりません。

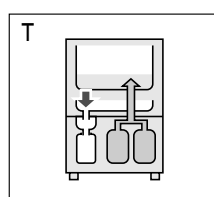

別売置台CT-33F

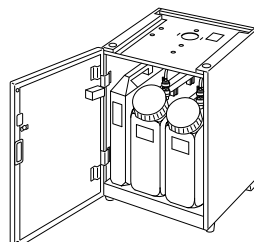

給水のしかた

前面板を開け、カップステーションと茶がら容器を取りはずし、湯排水コックが閉まっていることを確認します。



湯タンクへの給水

Dタイプ(水道直結・直接排水・卓上式)、PAタイプ(水道直結・直接排水式) またはPBタイプ(水道直結・排水容器付)の場合

1 止水栓を開き給水する

水道の止水栓を開き、本体内部や給水配管からの水漏れがないことを確認します。

2 電源を入れる

前面板を開け、漏電遮断器のレバーを上げ電源を入れます。湯タンクに自動的に給水されます。

3 断水や一度で満水にならないとき

断水や一度で満水にならないときは、断水ランプが点滅して給水を一時中止します。水道の給水を確認しコントローラー操作部の「設定」キーを押してください。給水を再開します。

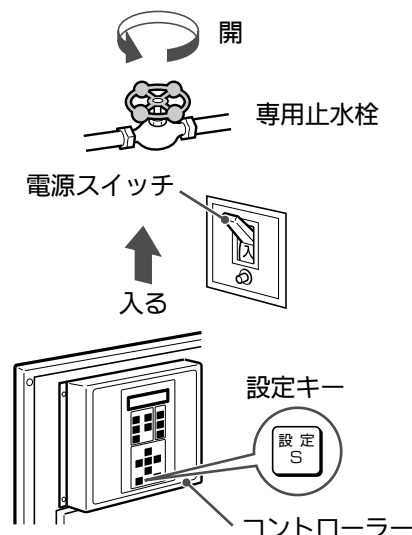

Tタイプ(下部給水・排水容器付)の場合

⚠ 注意

2つのタンクに給水してから電源を入れる

1つのタンクに給水しただけでは正常に動作せず、故障の原因になります。



1 置台の水タンクに給水する

ポリタンクなどで、置台の水タンク2個に満水レベル(15L)まで給水します。

2 電源を入れる

前面板を開け、漏電遮断器のレバーを上げ電源を入れます。湯タンクに自動的に給水されます。

3 水タンクが空になったり一度で満水にならないとき

水タンクが空になったり、一度で満水にならないときは、前面板の断水ランプが点滅し、給水を中断します。水タンクに水を補給しコントローラー操作部の「設定」キーを押すと、給水を再開します。

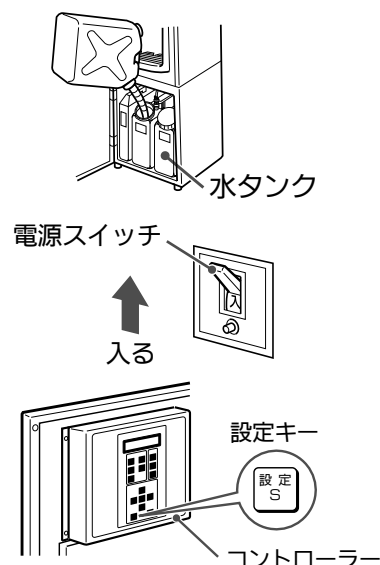

冷却用タンクへの給水

冷却用タンクへの給水は「年に一度のお手入れ」(36ページ参照)の給水方法に従ってください。(満水になると休止モニターの「レイキャクスイダンスイ」の表示が消えます。)

排水のしかた

湯タンクの排水

1 電源スイッチを切る

前面板を開け、漏電遮断器のレバーを下げ電源を切ります。
電源スイッチを切らないと、排水中に給水してしまいます。

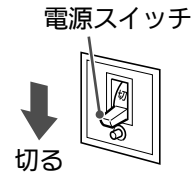

2 湯排水コックを開き排水する

カップステーションと茶がら容器を取りはずし、湯排水コックを開きます。別売置台の排水タンクに排水するとき、自動お茶いれ機本体の湯タンクの排水量が、排水タンクの容量(10L)より多くなる場合があります。排水するときは必ず2回以上に分けて、溢れさせないように排水してください。



お願い

2日以上ご使用にならないときは、雑菌繁殖の恐れがあります。湯タンクの水を排水してください。

3 湯排水コックを閉じる

排水が完了したのを確認し湯排水コックを閉じます。

冷却用タンクの排水

冷却用タンクの排水は「年に一度のお手入れ」(36ページ参照)の排水方法に従ってください。

別売置台 (CT-33F) 水タンクの排水

湯タンクの排水をしてから、水タンクの排水をしてください。

1 湯排水コックを開き、電源を入れる

前面板を開けカップステーションと茶がら容器を取りはずし、湯排水コックを開き電源を入れます。

電源を入れたままで湯排水コックを開くことにより、水タンクの水を湯タンクに給水しながら排水がおこなえます。約5分が過ぎると自動的に給水が停止します。排水が足りないときは、再度「設定」キーを押してください。

排水量が排水タンクの容量(10L)より多い場合は、必ず2回以上に分けて溢れさせないように排水してください。

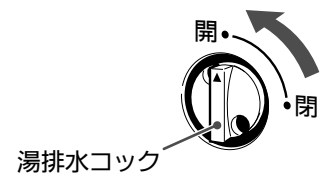

2 カプラをはずし残水をすてる

水タンクの水がほぼ無くなったら、電源を切り水タンク上部のカプラをはずし、水タンクを取り出し残水をすてます。

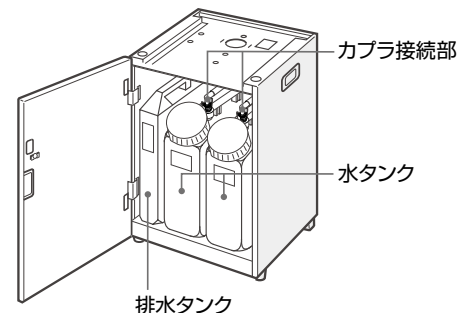

3 湯排水コックを閉じる

排水が完了したのを確認し、湯排水コックを閉じます。

お願い

別売置台CT-33Fは、2日以上ご使用にならないときは、雑菌繁殖の恐れがあります。水タンクの水を排水してください。

排水のしかた (つづき)

●カブラの着脱

はずすときは、ソケットのつまみを持って、上方へ持ち上げてはずします。
接続のときは、ソケットをカブラ栓の突き当たりまで差し込み、カブラ栓のリブにソケットのつまみの爪を引っ掛けて固定します。
接続するときは、ソケットの爪がカブラ栓のリブに引っかかって固定されていることを確認してください。爪がはずれていると、使用中にソケットがはずれるおそれがあります。

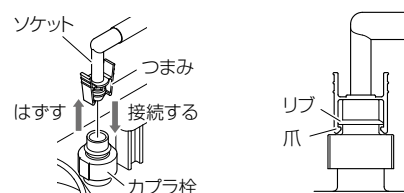

原料の入れかた

指定の原料以外はご使用にならないでください。

粉末原料は種類によって粒度や吸湿性が異なると、茶の葉原料は種類によって茶の葉の大きさがことなると、正常な動作ができないことがあります。

詳しくは、販売店にご相談ください。

1 原料容器と飲料ボタンを確認する

前面板の飲料ボタンと、原料容器の関係をまちがえないように、確認します。原料容器1は茶の葉原料用、原料容器2は粉末原料用です。

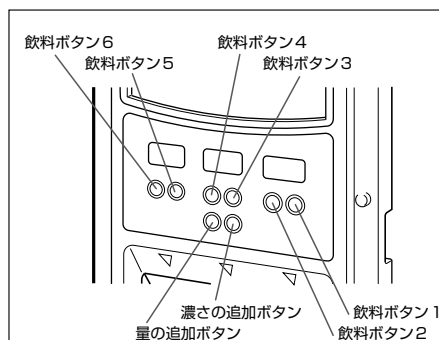

2 原料容器に原料を入れる

原料容器の蓋を開け、上から原料を静かに入れます。原料容器の容量は約800ml（茶の葉原料は専用茶で約400g）です。

原料容器をたたいたりして、原料を無理に詰め込まないでください。内部で固まり出なくなることがあります。茶がら容器は一杯になる前に茶がらを捨ててください。

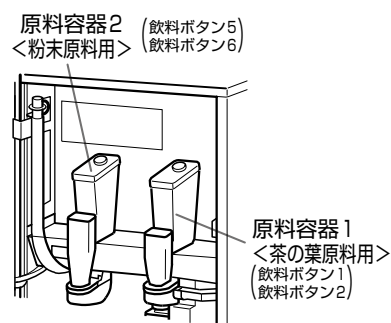

原料容器を着脱するときは

原料容器の先端から原料がこぼれないように、原料容器蓋についでいるキャップを取りはずし、原料容器の先端にかぶせ、静かに取り扱ってください。

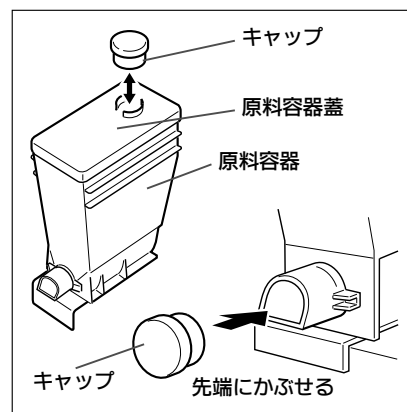

コントローラーの使いかた

コントローラーで設定できる機能

冷水機運転キー

冷水機の運転、停止を設定します。

リンスキー

ミキシングボールの洗浄動作を行います。動作時の湯・水量、定期的にリンスを行う設定は「選択」キーによる「自動リンス」で行ってください。

沸騰キー

湯タンクの沸騰動作を行います。沸騰動作中にキーを押すと解除します。また、定期的に沸騰を行う設定は「選択」キーによる「沸騰制御」で行ってください。

茶の葉交換キー

キーを押すと茶こしが動作します。動作中は交換機構部に絶対に手を触れないでください。

タイマー解除キー

このキーを押し「イチジカイジョ」に設定すると、次の休止中条件が一時解除され運転・抽出ができるようになります。

- ・適温設定温度以上、以下
- ・「学習省エネ」「週間予約」「休日予約」「抽出時間帯」で休止中

また、キーを長押し（2秒）することで、学習省エネ運転のデータをクリアできます。

設定キー

入力操作した内容が設定されます。また故障解除時にキーを押します。

表示部

待機画面では、現在時刻・湯タンク・冷水機の運転状態および温度を表示します。飲料が抽出できない状態では「休止モニター」、故障の場合は「故障モニター」を自動表示します。

湯・水・原料キー

キーを押すと次ページの機能を順次表示します。

カウンターキー

トータル→ボタン別→有料（※）の累計抽出回数を順次自動送り表示します。（※）別売のコイン管理装置が必要です。

選択キー

キーを押すと次ページの機能を順次表示します。

訂正キー

表示部の指示により設定内容を変更・自動表示送りを停止をするときに使用します。

終了キー

待機画面に戻ります。「リンス」「沸騰」の動作中はボタンを押しても待機画面に戻りません。

カーソルキー

表示画面の中で設定する項目送り、項目・内容・数値選択・自動送り表示を停止するのに使います。

◀▶：項目・内容選択

△▽：項目送り、内容・数値選択、自動送り表示停止

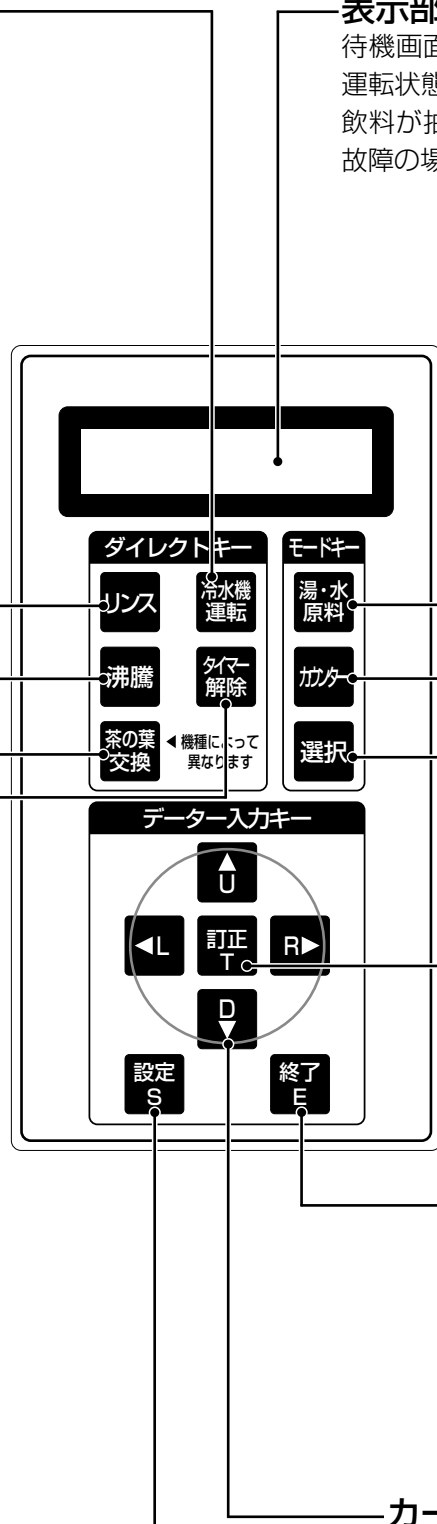

コントローラーの使いかた (つづき)

湯・水原料 キー

機能	内容
かんたん設定	飲料の量を「少ない」「標準」「多い」から設定できます。 (飲料の濃さ、温度は初期値となります)
原料	原料の量を設定できます。
湯・水	各飲料ボタンの湯または水の抽出する量と温度を設定できます。
濃さの追加	濃さの追加ボタンを押したときの、原料量を増やす割合を設定できます。
量の追加	量の追加ボタンを押したときの、飲料量を増やす割合を設定できます。

選択 キー

機能	内容
休止履歴	休止があった場合、最新の休止20項目が表示されます。
故障履歴	故障があった場合、最新の故障20項目が表示されます。修理依頼時に表示内容をご連絡ください。
現在時刻	現在の年月日、時刻の調整に使用します。曜日は年月日に合わせて自動修正されます。
湯温・適温	湯温（お湯の沸き上げ温度）と適温（飲料の抽出可能温度）の設定ができます。
週間予約	曜日ごとに運転時間を設定できます。 休日や夜間などの運転を自動的に停止させることができます。
休日予約	連続して停止させたい期間の年月日を最大9回まで設定できます。 連休などの運転を自動的に終日停止させることができます。
学習省エネ運転	過去3週間の使用状態を学習し、最適な運転モードに自動切替し、消費電力量を抑える機能です。 (1) 湯タンクの運転 ●過去3週間に使用された時間帯及びその前の1時間は、 「湯温」の設定値が何度であっても80℃で運転する。 「適温(湯)」の設定値が何度であっても73℃を適温とする。 ●過去3週間に使用されなかった時間帯は、 「湯温」の設定値が何度であっても沸き上げは行わず、 「適温(湯)」の設定値が何度であっても63℃を下回るまでは使用可能とする。 (2) 冷水機の運転 ●過去3週間に使用された時間帯及びその前の1時間は、 「適温(水)」の設定値が何度であっても8℃を適温とする。 ●過去3週間に使用されなかった時間帯は、 冷水機の運転は行わず、 「適温(水)」の設定値が何度であっても10℃を上回るまでは使用可能とする。
沸騰制御	1日に最大3回、設定時刻になると自動的に湯を沸騰させることができます。
自動リンス	曜日ごとに1日最大4回、設定時刻に抽出口や配管などを自動的にリンス（洗浄）することができます。またリンスするときの湯・水の量、除菌浄水器（水フィルター）内部の水の入れ替えも設定できます。（※ 除菌浄水器（水フィルター）が必要です。）

選択	キー
----	----

機 能	
浄水器交換	除菌浄水器（水フィルター）の交換時期を設定し、交換時期に達した時に警告または停止させるかどうかの選択を行うことができます。 この機能は別売の除菌浄水器付の置台または除菌浄水器（水フィルター）が必要です。
冷却水交換	冷却用タンクの水の交換時期を設定し、交換時期に達した時に警告または停止させるかどうかの選択を行うことができます。
給水方式	この機能は置台（CT-33F）のポンプ、および置台（CAT-11F）と漏水検知装置（RKT-25）に使用している外部電磁弁の動作のパターンとその最大動作時間を切り替えるものです。 動作のパターンは、「下部タンク」と「水道」が設定できます。 「下部タンク」は給水要求（フロートスイッチが下がる）の都度、ポンプの運転、外部電磁弁の開動作を行い、「水道」は漏水を検知したとき以外は常に開動作しているように設定するものです。 置台（CT-33F）を使用している場合は、必ず「下部タンク」に設定してください。（工場出荷時は「下部タンク」に設定しています。） 最大動作時間は、水道の断水や、置台の水タンクが空であることを検知するために設定します。一度の給水で、設定された連続時間を超えると「休止モニター」に表示して、給水動作を停止させます。 「下部タンク」に設定した場合は5分間、「水道」に設定した場合は5～10分間の設定が可能です。
動作音	各種動作音の有無を設定できます。 （コントローラーの操作音／抽出時の動作音／リンス時の動作音／沸騰制御の動作音）
基準値	湯・水の設定値と実際の抽出量との違いを補正する機能です。 この機能で設定することにより、「湯・水・原料」の機能で設定した量を正しく出すことができますようになります。
チェック	マイコンのバージョン情報を表示します。修理依頼時に表示内容をご連絡ください。

コントローラーの使いかた (つづき)

数値設定する機能の設定可能値

機 能		設定可能値	設定のきざみ	
湯・水・原料	かんたん設定	少ない・標準・多い		
	原料の量 (注1)	0.1g~8.0g	0.1g	
	湯・水の量 (注2)	1ml~200ml・連続	1ml	
	湯・水の温度 (注3)	COLD・3℃~85℃・HOT	1℃	
	濃さの追加 (注4)	0~50%	10%	
	量の追加 (注5)	0~50%	10%	
湯温・適温	湯温	73℃~98℃	1℃	
	適温 (注6)	湯	63℃~85℃・しない	1℃
		冷水	3℃~20℃・しない	1℃
週間予約	週間予約動作	する・しない		
	曜日	月~日・一括 (土・日除く)		
	時刻 (注7)	ON時刻	00:00~23:59・連続	1分
		OFF時刻	00:00~23:59・連続	1分
冷水機運転	する・しない			
休日予約	休日予約動作	する・しない		
	年月日	開始日	140201~331231	1日
		完了日	140201~331231	1日
エコ制御	エコ制御運転の実行	する・しない		
省エネ運転	省エネ運転の実行	する・しない		
	時刻	ON時刻	00:00~23:59	1分
		OFF時刻	00:00~23:59	1分
学習省エネ運転	湯温	73℃~98℃	1℃	
	冷水温	0℃ (氷あり検知制御)・3℃		
	適温 (注6)	湯	63℃~85℃・しない	1℃
		冷水	9℃~20℃・しない	1℃
	開始時間	00:00~23:00・しない	1時間	
沸騰制御	沸騰動作	する・しない		
	時刻 (注8)	00:00~23:59・しない	1分	
自動リンス	リンス動作	する・しない・週間予約同期		
	曜日	月~日・毎日		
	時刻 (注8)	00:00~23:59・しない	1分	
	湯量	1ml~200ml	1ml	
	水量	1ml~200ml	1ml	
	除菌浄水器 (水フィルター)	0ml~5000ml	1ml	
湯タンク自動排水	自動排水	する・しない・週間予約同期		
	曜日	月~日・毎日		
	時刻 (注8)	00:00~23:59・しない	1分	
浄水器交換	交換時期動作	警告・停止・しない		
	開始日・使用期限	140201~331231	1日	
冷却水交換	交換時期動作	警告・停止・しない		
	開始日・使用期限	140201~331231	1日	

- 湯・水・原料の量は目安であり、実際の量とは多少異なる場合があります。
- 工場出荷時は標準的な使いかたの値が設定されています。くわしくは各機能の設定画面を表示してご確認ください。
 - (注1) 飲料ボタン3、4は原料の量を設定することはできません。
 - (注2) 飲料ボタン3、4はお湯、冷水用の飲料ボタンです。
工場出荷時には飲料ボタンを押している間だけ飲料を抽出する「連続」設定ですが、湯・水の量を数値に選択しますと、その設定した量の飲料が定量抽出されます。
このとき、ほかの飲料ボタンとは異なり、飲料ボタンを押している間だけ飲料を抽出することもできます。
 - (注3) 湯・水の量を「連続」に設定したとき、温度は「COLD」、「HOT」のみの設定となります。
 - (注4) 濃さの追加ボタンを押してから飲料ボタンを押すと、設定した量の原料が追加抽出されます。
例：原料1.0gで濃さの追加20%のときは0.2g追加抽出されます。
 - (注5) 量の追加ボタンを押してから飲料ボタンを押すと、設定した飲料量が追加抽出されます。
例：湯量100mlで量の追加20%のときは、20ml追加抽出されます。
 - (注6) 適温を「しない」に設定すると湯温や水温に関係なく抽出できます。
 - (注7) 時刻を「連続」に設定すると終日運転または終日停止になります。
 - (注8) 時刻を「しない」に設定すると動作はしません。

初期設定・通常設定の選択

初めてご使用の際は、「初期設定」を選択し、メニューに表示される各項目の設定を完了してください。

使用開始後の設定の際は、「通常設定」をご利用ください。

順序	キー操作	表示部表示	内 容
1		R・L デエランデセンタク シヨキセッテイ ツウジョウ	待機画面から、「選択」キーを押して、左の画面を表示させます。
2		R・L デエランデセンタク シヨキセッテイ ツウジョウ	キーで「初期設定」か「通常設定」を選択し、「選択」キーで各項目を呼び出し、設定を行います。

給水方式を設定する

【例】給水方式を水道直結タイプとし、最大動作時間を 10 分に設定する。

順序	キー操作	表示部表示	内 容
1		*キュウスイ ホウシキ* ホカハ U・D ナイヨウハ T	左記画面が表示されるまで「選択」キーを繰り返し押します。（「選択」キーを押した後、キーを押しても項目送りができます。）
2		セッテイハ T→U・D・L・R デ エランデ S オワリハ E	「訂正」キーを押すと左記画面が表示されます。
3		キュウスイ ホウシキ MAX カブタンク 5	「訂正」キーを押すと左記画面が表示され「ホウシキ」の下が点滅します。
4		キュウスイ ホウシキ MAX スイドウ 5	キーで「ホウシキ」を「スイドウ」にします。
5		キュウスイ ホウシキ MAX スイドウ 10	キーで点滅位置を移動し、キーで「MAX」を「10」にします。
6		キュウスイ ホウシキ MAX スイドウ 10	「設定」キーを押し、設定を確定します。
7		待機画面に戻ります。	設定完了です。















●下部給水タイプは給水を「カブタンク」の設定（工場出荷時設定）でご使用ください。

●水道直結タイプは給水を「スイドウ」の設定でご使用ください。

コントローラーの使いかた (つづき)

動作音を設定する

【例】沸騰動作中の動作音を消す。

順序	キー操作	表示部表示	内 容
1		*ドウサオン* ホカハ U・D ナイヨウハ T	左記画面が表示されるまで「選択」キーを繰り返し押しします。(「選択」キーを押した後、   キーを押しても項目送りができます。)
2		セッテイハ T→U・D・L・R デ エランダ S オワリハ E	「訂正」キーを押すと左記画面が表示されます。
3		ソウサオン スル	「訂正」キーを押すと左記画面が表示され「ソウサオン」が点滅します。
4		フットウドウサオン スル	  キーで「フットウドウサオン」の画面を表示させます。「スル」に設定してあると動作中に音が鳴ります。
5		フットウドウサオン シナイ	  キーで点滅位置を移動し、   キーで「スル」を「シナイ」にします。
6		フットウドウサオン シナイ	「設定」キーを押し、設定を確定します。
7		待機画面に戻ります。	設定完了です。

- 以下の各動作音の有無を設定できます。
コントローラーの操作音／抽出時の動作音／リンス時の動作音／沸騰制御の動作音

基準値を設定する

この機能は「湯・水・原料」機能(29～31ページ参照)で設定する量が、実際の量と異なる場合に補正をする機能です。設定するには、メスシリンダーやはかりなどが必要です。

順序	キー操作	表示部表示	内 容
1		*キジュンチ* ホカハ U・D ナイヨウハ T	左記画面が表示されるまで「選択」キーを繰り返し押します。(「選択」キーを押した後、 キーを押しても項目送りができます。)
2		セッテイハ T→U・D・L・R デ エランデ S オワリハ E	「訂正」キーを押すと左記画面が表示されます。
3		キジュンチ 1 3 ゲンリョウ 1.0 0.6	「訂正」キーを押すと左記画面が表示され「ゲンリョウ」が点滅します。
4	 	キジュンチ 1 3 ゲンリョウ 5.6 0.6	キーで1の下を点滅させ「訂正」キーを押すと、右側の原料容器から原料が出てきますので容器で受け計量します。 数回測定して出した平均値を キーで入力します。 ここでは仮に5.6gとします。
5		キジュンチ 1 3 ゲンリョウ 5.6 0.6	「設定」キーを押し、設定を確定します。
6	 	キジュンチ 1 3 ユ 150 150	キーで「ユ」の画面を表示させます。
7	 	キジュンチ 1 3 ユ 120 150	キーで1の下を点滅させ「訂正」キーを押すと、右側の飲料抽出口からお湯が出てきますので容器で受け計量します。 数回測定して出した平均値を キーで入力します。 ここでは仮に120mlとします。
8		キジュンチ 1 3 ユ 120 150	「設定」キーを押し、設定を確定します。 同様に「ミズ」も設定します。
9		待機画面に戻ります。	設定完了です。

●コントローラーを交換したときや、RAMクリアを行ったときは、基準値設定をしてください。

コントローラーの使いかた (つづき)

週間予約を設定する

【例】 土曜日・日曜日を終日停止、その他の日は8：00から20：00の間運転とし、冷水機も同様の運転とする。

順序	キー操作	表示部表示	内 容
1		*シュウカン ヨヤク* ホカハ U・D ナイヨウハ T	左記画面が表示されるまで「選択」キーを繰り返し押しします。(「選択」キーを押した後、 キーを押しても項目送りができます。)
2		セッテイハ T→U・D・L・R デ エランダ S オワリハ E	「訂正」キーを押すと左記画面が表示されます。
3		ヨヤク シナイ	「訂正」キーを押すと左記画面が表示され「ヨヤク」が点滅します。
4		ヨヤク スル	キーで点滅位置を移動し、 キーで「スル」にします。
5		ヨヤク スル	「設定」キーを押し、設定を確定します。
6		ヨウビ ON OFF イッカツ レンゾク ** : **	キーで「ヨウビ」の下が「イッカツ」の画面を表示させます。
7		ヨウビ ON OFF イッカツ 08 : 00 20 : 00	キーで点滅位置を移動し、 キーで「ON」を「08 : 00」、「OFF」を「20 : 00」にします。
8		ヨウビ ON OFF イッカツ 08 : 00 20 : 00	「設定」キーを押し、設定を確定します。
9		ヨウビ ON OFF (土) 08 : 00 20 : 00	キーで「ヨウビ」の下が「土」の画面を表示させます。
10		ヨウビ ON OFF (土) 08 : 00 レンゾク	キーで点滅位置を移動し、 キーで「OFF」を「レンゾク」にします。
11		ヨウビ ON OFF (土) ** : ** レンゾク	「設定」キーを押し、設定を確定します。 ON時刻は自動的に「** : **」となります。 順序9～11と同様の操作で、日曜日も運転停止するよう設定してください。
12		レイスイキ ウンテン スル	キーで「レイスイキ ウンテン」の画面を表示させます。
13		レイスイキ ウンテン シナイ	キーで点滅位置を移動し、 キーで「シナイ」にします。
14		レイスイキ ウンテン シナイ	「設定」キーを押し、設定を確定します。
15		待機画面に戻ります。	設定完了です。

- 設定は後設定優先となっているため、順序6と9を逆にすると毎日が指定時刻の運転となります。
- 曜日を一括に設定すると、月曜日から金曜日までを同時に設定することが出来ます。(土日除く)
- 順序13で冷水機運転を「スル」に設定すると、先に設定した週間予約に関係なく、運転停止中でも冷水機だけは運転します。

休日予約を設定する

【例】 2014年7月15日から2014年7月17日まで運転を休止する。

順序	キー操作	表示部表示	内 容
1		*キュウジツ ヨヤク* ホカハ U・D ナイヨウハ T	左記画面が表示されるまで「選択」キーを繰り返し押します。(「選択」キーを押した後、 キーを押しても項目送りができます。)
2		セツテイハ T→U・D・L・R デ エランダ S オワリハ E	「訂正」キーを押すと左記画面が表示されます。
3		ヨヤク シナイ	「訂正」キーを押すと左記画面が表示され「ヨヤク」が点滅します。
4	 	ヨヤク スル	キーで点滅位置を移動し、 キーで「スル」にします。
5		ヨヤク スル	「設定」キーを押し、設定を確定します。
6	 	1カイメ カイシ シュウリョウ 140601 140601	キーで「1カイメ」の画面を表示させます。
7	 	1カイメ カイシ シュウリョウ 140715 140717	キーで点滅位置を移動し、 キーで「カイシ」を「140715」、「シュウリョウ」を「140717」にします。
8		1カイメ カイシ シュウリョウ 140715 140717	「設定」キーを押し、設定を確定します。
9	 	レイスイキ ウンテン スル	キーで「レイスイキ ウンテン」の画面を表示させます。
10	 	レイスイキ ウンテン シナイ	キーで点滅位置を移動し、 キーで「シナイ」にします。
11		レイスイキ ウンテン シナイ	「設定」キーを押し、設定を確定します。
12		待機画面に戻ります。	設定完了です。

- 最大9回まで設定できます。
- 2日以上ご使用にならなかったときは、雑菌繁殖の恐れがあります。
湯タンクや別売置台の水タンクの水は、新しい水道水に入れ替えてください。
また、各飲料ボタンを5～6回押しして抽出動作を行い、配管内の残水を排水してください。

リンスする

すぐにリンスをする場合

順序	キー操作	表示部表示	内 容
1		*リンスチュウ* ネットウガ デマスノデ チュウイ シテクダサイ	キーを押すとリンスを実行し、リンスが終了すると待機画面に戻ります。

- リンス中は飲料抽出口から湯が出ますので、やけどに注意してください。

コントローラーの使いかた (つづき)

定期的にリンスをする場合















【例】 毎日、11:00と16:00と22:00に湯量40ml、水量30mlでリンスを行い、除菌浄水器（水フィルター）内部の水の入れ替え量を3000mlに設定する。

順序	キー操作	表示部表示	内 容
1		*ジドウリンス* ホカハ U・D ナイヨウハ T	左記画面が表示されるまで「選択」キーを繰り返し押しします。（「選択」キーを押した後、 キーを押しても項目送りができます。）
2		セッテイハ T→U・D・L・R デ エランデ S オワリハ E	「訂正」キーを押すと左記画面が表示されます。
3		リンス スル	「訂正」キーを押すと左記画面が表示され「リンス」が点滅します。自動リンスを行わない場合は、カーソルキーと「設定」キーで「シナイ」に設定してください。
4		ヨウビ 1カイメ 2カイメ マイニチ 07:00 シナイ	キーで「ヨウビ」の下が「マイニチ」の画面の「1カイメ」「2カイメ」の画面を表示させます。
5		ヨウビ 1カイメ 2カイメ マイニチ 11:00 16:00	キーで点滅位置を移動し、 キーで「1カイメ」を「11:00」、「2カイメ」を「16:00」にします。
6		ヨウビ 1カイメ 2カイメ マイニチ 11:00 16:00	「設定」キーを押し、設定を確定します。
7		ヨウビ 3カイメ 4カイメ マイニチ シナイ シナイ	キーで「ヨウビ」の下が「マイニチ」の画面の「3カイメ」「4カイメ」の画面を表示させます。
8		ヨウビ 3カイメ 4カイメ マイニチ 22:00 シナイ	キーで点滅位置を移動し、 キーで「3カイメ」を「22:00」にします。
9		ヨウビ 3カイメ 4カイメ マイニチ 22:00 シナイ	「設定」キーを押し、設定を確定します。
10		ユ ミズ リョウ 50ml 20ml	キーで「リョウ」の画面を表示させます。
11		ユ ミズ リョウ 40ml 30ml	キーで点滅位置を移動し、 キーで「ユ」を「40」、「ミズ」を「30」にします。
12		ユ ミズ リョウ 40ml 30ml	「設定」キーを押し、設定を確定します。
13		ジョウスイキ リョウ 3000ml	キーで「ジョウスイキ」の画面を表示させ、 キーで「ジョウスイキ」を「3000ml」にします。
14		ジョウスイキ リョウ 3000ml	「設定」キーを押し、設定を確定します。
15		待機画面に戻ります。	設定完了です。

- 順序3で「リンス」を「シュウカンヨヤクドウキ」（週間予約同期）に設定すると、「週間予約」（「週間予約を設定する」19ページ参照）の設定OFF時刻にリンスを行います。
- 順序13で「ジョウスイキ」を設定すると、動作設定してある曜日に1日1回だけ、1回目のリンス時刻に除菌浄水器（水フィルター）内部の水の入れ替えを行います。

湯温・適温を設定する

[例] 湯温を95℃、湯の適温を70℃、冷水の適温を10℃に設定する。

順序	キー操作	表示部表示	内 容
1		*ユオン・テキオン* ホカハ U・D ナイヨウハ T	左記画面が表示されるまで「選択」キーを繰り返し押します。(「選択」キーを押した後、   キーを押しても項目送りができます。)
2		セッテイハ T→U・D・L・R デ エランデ S オワリハ E	「訂正」キーを押すと左記画面が表示されます。
3		ユオン テキオン hot cold 98℃ 63℃ シナイ	「訂正」キーを押すと左記画面が表示され「ユオン」の下が点滅します。
4	   	ユオン テキオン hot cold 95℃ 70℃ 10℃	  キーで「95」を表示させます。   キーで点滅位置を移動し、同様に適温のhot(湯) cold(水)も変更します。
5		ユオン テキオン hot cold 95℃ 70℃ 10℃	「設定」キーを押し、設定を確定します。
6		待機画面に戻ります。	設定完了です。

●適温を「シナイ」に設定すると、湯・冷水の温度に関係なく抽出できます。

沸騰させる

すぐに沸騰させたい場合















順序	キー操作	表示部表示	内 容
1		*フットウチュウ* ジョウキガ デマスガ イジョウ デハ アリマセン	「沸騰」キーを押すと左記画面が順次自動表示され沸騰動作を開始します。 沸騰が終了すると待機画面に戻ります。

●沸騰動作中に「沸騰」キーを押すと解除します。

コントローラーの使いかた (つづき)

定期的に沸騰させたい場合

[例] 8:30と11:30に沸騰させる。

順序	キー操作	表示部表示	内 容
1		*フットウセイギョ* ホカハ U・D ナイヨウハ T	左記画面が表示されるまで「選択」キーを繰り返し押しします。(「選択」キーを押した後、   キーを押しても項目送りができます。)
2		セッテイハ T→U・D・L・R デ エランデ S オワリハ E	「訂正」キーを押すと左記画面が表示されます。
3		フットウ シナイ	「訂正」キーを押すと左記画面が表示され「フットウ」が点滅します。
4		フットウ スル	 キーで点滅位置を移動し、  キーで「スル」にします。
5		フットウ スル	「設定」キーを押し、設定を確定します。
6		カイスウ 1カIME 2カIME ジコク 00:00 00:00	 キーで「ジコク」の画面を表示させます。
7		カイスウ 1カIME 2カIME ジコク 08:30 11:30	 キーで点滅位置を移動し、  キーで「1カIME」を「8:30」、「2カIME」を「11:30」にします。
8		カイスウ 1カIME 2カIME ジコク 08:30 11:30	「設定」キーを押し、設定を確定します。
9		待機画面に戻ります。	設定完了です。

浄水器の交換時期を設定する

この機能を使用するには別売の除菌浄水器（水フィルター）または除菌浄水器付の置台が必要です。

【例】2014年10月1日に浄水器を交換し、次の交換時期を1年後の2015年10月1日とする。

交換時期に達したら、休止モニターに表示し運転を停止させる。

順序	キー操作	表示部表示	内 容
1		*ジュウスイキ コウカン* ホカハ U・D ナイヨウハ T	左記画面が表示されるまで「選択」キーを繰り返し押します。（「選択」キーを押した後、 キーを押しても項目送りができます。）
2		セッテイハ T→U・D・L・R デ エランダ S オワリハ E	「訂正」キーを押すと左記画面が表示されます。
3		コウカン シナイ	「訂正」キーを押すと左記画面が表示され「ドウサ」が点滅します。
4	 	コウカン テイシ	キーで点滅位置を移動し、 キーで「テイシ」にします。
5		コウカン テイシ	「設定」キーを押し、設定を確定します。
6	 	カイシビ シヨウキゲン 140601 150601	キーで年月日の画面を表示させます。
7	 	カイシビ シヨウキゲン 140601 151001	キーで点滅位置を移動し、 キーで「シヨウキゲン」を「151001」にします。
8		カイシビ シヨウキゲン 141001 151001	「設定」キーを押し、設定を確定します。
9		待機画面に戻ります。	設定完了です。

- 順序4で「コウカン」を「ケイコク」に設定すると、交換時期に達したとき休止モニターに表示されますが、運転は停止しません。

「シナイ」に設定するとこの機能は動作しません。

- 「カイシビ」の年月日は「シヨウキゲン」の年月日を変更して「設定」キーを押したときのみ、その日の年月日に変更されます。

「コウカン」の設定内容の変更は「カイシビ」の年月日を換えずに変更することができます。

コントローラーの使いかた (つづき)

学習省エネ運転を設定する

[例] 湯タンクの設定温度を73℃、冷水機の設定温度を0℃とし、湯および冷水を温度に関係なく抽出可能とする。
また、毎日の開始時間（強制的に休止状態を解除し運転を開始させる時間）を7:00に設定する。

順序	キー操作	表示部表示	内 容
1		ガクシュウショウエネ ホカハ U・D ナイヨウハ T	左記画面が表示されるまで「選択」キーを繰り返し押しします。（「選択」キーを押した後、 キーを押しても項目送りができます。）
2		セッテイハ T→U・D・L・R デ エランデ S オワリハ E	「訂正」キーを押すと左記画面が表示されます。
3		ドウサ ガクシュウショウエネ シナイ	「訂正」キーを押すと左記画面が表示され「ガクシュウショウエネ」が点滅します。
4	 	ドウサ ガクシュウショウエネ スル	キーで点滅位置を移動し、 キーで「スル」にします。
5		ドウサ ガクシュウショウエネ スル	「設定」キーを押し、設定を確定します。
6	 	オンド テイシ ユオン 80℃ 70℃	キーで「ユオン」の画面を表示させます。
7	 	オンド テイシ ユオン 73℃ シナイ	キーで点滅位置を移動し キーで「オンド」を「73℃」、「テイシ」を「シナイ」にします。
8		オンド テイシ ユオン 73℃ シナイ	「設定」キーを押し、設定を確定します。
9	 	オンド テイシ スイオン 3℃ 9℃	キーで「スイオン」の画面を表示させます。
10	 	オンド テイシ スイオン 0℃ シナイ	キーで点滅位置を移動し キーで「オンド」を「0℃」、「テイシ」を「シナイ」にします。
11		オンド テイシ スイオン 0℃ シナイ	「設定」キーを押し、設定を確定します。
12	 	ジカン カイシジカン シナイ	キーで「カイシジカン」の画面を表示させます。
13	 	ジカン カイシジカン 7:00	キーで点滅を移動し、 キーで「ジカン」を「7:00」にします。
14		ジカン カイシジカン 7:00	「設定」キーを押し、設定を確定します。
15		待機画面に戻ります。	設定完了です。

●「カイシジカン」は、学習した使用実績に関係なく、強制的に休止状態を解除し、自動お茶いれ機を使用できる状態にする設定です。

冷却用タンクの水の交換時期を設定する

【例】 2014年10月1日に冷却用タンクの水を交換し、次の交換時期を1年後の2015年10月1日とする。
交換時期に達したら、休止モニターに表示し運転を停止させる。













順序	キー操作	表示部表示	内 容
1		*レイキャクスイ コウカン* ホカハ U・D ナイヨウハ T	左記画面が表示されるまで「選択」キーを繰り返し押します。（「選択」キーを押した後、   キーを押しても項目送りができます。）
2		セッテイハ T→U・D・L・R デ エランデ S オワリハ E	「訂正」キーを押すと左記画面が表示されます。
3		コウカン シナイ	「訂正」キーを押すと左記画面が表示され「コウカン」が点滅します。
4	 	コウカン テイシ	 キーで点滅位置を移動し、  キーで「テイシ」にします。
5		コウカン テイシ	「設定」キーを押し、設定を確定します。
6	 	カイシビ ショウキゲン 140601 150601	 キーで年月日の画面を表示させます。
7	 	カイシビ ショウキゲン 140601 151001	 キーで点滅位置を移動し、  キーで「ショウキゲン」を「151001」にします。
8		カイシビ ショウキゲン 141001 151001	「設定」キーを押し、設定を確定します。
9		待機画面に戻ります。	設定完了です。

- 順序4で「コウカン」を「ケイコク」に設定すると、交換時期に達したとき休止モニターに表示されますが、運転は停止しません。
「シナイ」に設定するるとこの機能は動作しません。
- 「カイシビ」の年月日は「ショウキゲン」の年月日を変更して「設定」キーを押したときのみ、その日の年月日に変更されます。
「コウカン」の設定内容の変更は「カイシビ」の年月日を換えずに変更することができます。

コントローラーの使いかた (つづき)

現在時刻を合わせる

[例] 14-11-1 12:00に合わせる。

順序	キー操作	表示部表示	内 容
1		*ゲンザイジコク* ホカハ U・D ナイヨウハ T	左記画面が表示されるまで「選択」キーを繰り返し押しします。(「選択」キーを押した後、   キーを押しても項目送りができます。)
2		セツテイハ T→U・D・L・R デ エランダ S オワリハ E	「訂正」キーを押すと左記画面が表示されます。
3		14 - 6 - 1 (日) 1:01	「訂正」キーを押すと左記画面が表示され「年」が点滅します。
4	 	14-11- 1 (土) 12:00	  キーで点滅位置を移動し、   キーで各項目を変更します。(曜日は自動修正されます。)
5		14 - 11 - 1 (土) 12:00	「設定」キーを押し、設定を確定します。
6		待機画面に戻ります。	設定完了です。

休止・故障履歴を見る(通常設定のみ)

[例] 故障履歴を見る

順序	キー操作	表示部表示	内 容
1		R・Lデエランデセンタク ショキセッテイ ツウジョウ	待機画面から、「選択」キーを押して、左の画面を表示させます。
2		R・Lデエランデセンタク ショキセッテイ ツウジョウ	キーで「ツウジョウ」にします。
3		*コショウリレキ* ホカハ U・D ナイヨウハ T	左記画面が表示されるまで「選択」キーを繰り返し押しします。(「選択」キーを押した後、キーを押しても項目送りができます。)
4		ナイヨウハ T→U・D オワリハ E	「訂正」キーを押すと左記画面が表示されます。
5		8. 14-10-10 12:34 コイン シンゴウ イジョウ	「訂正」キーを押すと最新の内容20項目が新しいものから順次キーにより表示されます。 画面内容は上段の左から履歴番号、故障の年月日、同時刻、下段に故障内容の表示となっています。
		9. 14- 6- 1 1:01 ユ センサー シタ カイホウ	
6		待機画面に戻ります。	確認終了です。

- 休止履歴を見る場合は順序3で「キューシリレキ」を表示してください。

休止内容は下記項目を表示します。

- ・湯低水位
- ・湯温低い
- ・水温高い
- ・冷却準備中
- ・浄水器交換
- ・冷却水交換
- ・排水バケツ満水
- ・湯断水
- ・水断水
- ・冷却水断水
- ・電源遮断
- ・電源復帰

- 故障内容は下記項目を表示します。









- ・水センサー開放
- ・湯センサー下開放
- ・電池異常
- ・水センサー短絡
- ・湯センサー下短絡
- ・コイン信号異常
- ・IBCセンサー異常
- ・湯センサー異常
- ・メモリー異常
- ・冷水機異常
- ・漏水検知
- ・茶の葉交換機構異常

- 表示される内容は機種、置台の種類によって異なります。

コントローラーの使いかた (つづき)











かんたん設定(飲料量)を行う

[例] 飲料量を「標準」から「多い」に設定する。

順序	キー操作	表示部表示	内 容
1		*カントタンセッテイ* ホカハ U・D ナイヨウハ T	左記画面が表示されるまで「湯・水・原料」キーを繰り返し押します。(「湯・水・原料」キーを押した後、  キーを押しても項目送りができます。)
2		セッテイハ T→U・D・L・R デ エランデ S オワリハ E	「訂正」キーを押すと左記画面が表示されます。
3		カントタンセッテイ ヒョウジュン	「訂正」キーを押すと左記画面が表示され「カントタンセッテイ」の右が点滅します。
4		カントタンセッテイ オオイ	 キーで「カントタンセッテイ」の右を「オオイ」にしてください。
5		カントタンセッテイ オオイ	「設定」キーを押し、設定を確定します。
6		待機画面に戻ります。	設定完了です。

原料の量を設定する

[例] 飲料ボタン5に原料量1.2gを設定する。

順序	キー操作	表示部表示	内 容
1		*ゲンリョウ* ホカハ U・D ナイヨウハ T	左記画面が表示されるまで「湯・水・原料」キーを繰り返し押します。(「湯・水・原料」キーを押した後、  キーを押しても項目送りができます。)
2		セッテイハ T→U・D・L・R デ エランデ S オワリハ E	「訂正」キーを押すと左記画面が表示されます。
3		ボタン ゲンリョウ 1 0.8g	「訂正」キーを押すと左記画面が表示され「ボタン」の下が点滅します。
4		ボタン ゲンリョウ 5 1.2g	 キーで「ボタン」の下を「5」にしてください。次に  キーで「ゲンリョウ」の下を点滅させ  キーで「1.2g」にします。
5		ボタン ゲンリョウ 5 1.2g	「設定」キーを押し、設定を確定します。
6		待機画面に戻ります。	設定完了です。











飲料の量と温度を設定する

【例】 飲料ボタン5を量120ml、温度75℃に設定する。

順序	キー操作	表示部表示	内 容
1		*ユ・ミズ* ホカハ U・D ナイヨウハ T	左記画面が表示されるまで「湯・水・原料」キーを繰り返し押します。（「湯・水・原料」キーを押した後、  キーを押しても項目送りができます。）
2		セッテイハ T→U・D・L・R デ エランデ S オワリハ E	「訂正」キーを押すと左記画面が表示されます。
3		ボタン リヨウ オンド 1 100ml 80℃	「訂正」キーを押すと左記画面が表示され「ボタン」の下が点滅します。
4	 	ボタン リヨウ オンド 5 120ml 75℃	 キーで「ボタン」の下を「5」にしてください。次に  キーで点滅位置を移動し  キーで「リヨウ」を「120ml」、「オンド」を「75℃」にします。
5		ボタン リヨウ オンド 5 120ml 75℃	「設定」キーを押し、設定を確定します。
6		待機画面に戻ります。	設定完了です。

濃さの追加を設定する

【例】 飲料ボタン5の原料量を30%追加に設定する。

順序	キー操作	表示部表示	内 容
1		*コサノ ツイカ* ホカハ U・D ナイヨウハ T	左記画面が表示されるまで「湯・水・原料」キーを繰り返し押します。（「湯・水・原料」キーを押した後、  キーを押しても項目送りができます。）
2		セッテイハ T→U・D・L・R デ エランデ S オワリハ E	「訂正」キーを押すと左記画面が表示されます。
3		ボタン コサノツイカ 1 20%	「訂正」キーを押すと左記画面が表示され「ボタン」の下が点滅します。
4	 	ボタン コサノツイカ 5 30%	 キーで「ボタン」の下を「5」にしてください。次に  キーで「コサノツイカ」の下を点滅させ  キーで「30」にします。
5		ボタン コサノツイカ 5 30%	「設定」キーを押し、設定を確定します。
6		待機画面に戻ります。	設定完了です。

コントローラーの使いかた (つづき)

量の追加を設定する

【例】飲料ボタン6の飲料量を30%追加に設定する。

順序	キー操作	表示部表示	内 容
1		*リョウノ ツイカ* ホカハ U・D ナイヨウハ T	左記画面が表示されるまで「湯・水・原料」キーを繰り返し押します。(「湯・水・原料」キーを押した後、キーを押しても項目送りができます。)
2		セツテイハ T→U・D・L・R デ エランデ S オワリハ E	「訂正」キーを押すと左記画面が表示されます。
3		ボタン リョウノツイカ 1 20%	「訂正」キーを押すと左記画面が表示され「ボタン」の下が点滅します。
4	 	ボタン リョウノツイカ 6 30%	キーで「ボタン」の下を「6」にしてください。次にキーで「リョウノツイカ」の下を点滅させキーで「30」にします。
5		ボタン リョウノツイカ 6 30%	「設定」キーを押し、設定を確定します。
6		待機画面に戻ります。	設定完了です。

冷水機の運転・停止





【例】冷水機を停止させる。

順序	キー操作	表示部表示	内 容
1		*レイスイキ ウンテン* ナイヨウハ T オワリハ E	「冷水機運転」キーを押すと左記画面が表示されます。
2		ウンテン T デ エランデ S ヲ オス	「訂正」キーを押すと左記画面が表示され、「ウンテン」が点滅します。
3		テイシ T デ エランデ S ヲ オス	「訂正」キーを押すごとに、「ウンテン」と「テイシ」が表示されますので「テイシ」を表示します。
4		待機画面に戻ります。	冷水機の運転が停止します。設定完了です。

- 1週間以上、冷水機を停止させる場合は、冷却用タンクの水を排出してください。





適温になっていないが抽出する

お湯や冷水の温度が適温に達してなく、飲料が抽出できないときに飲料を抽出したい場合には、次の操作を行ってください。

順序	キー操作	表示部表示	内 容
1		*タイマー イチジ カイジョ* ナイヨウハ T オワリハ E	「タイマー解除」キーを押すと左記画面が表示されます。
2		ウンテン T デ エランダ S ヲ オス	「訂正」キーを押すと左記画面が表示され、「ウンテン」が点滅します。
3		イチジ カイジョ T デ エランダ S ヲ オス	「訂正」キーを押すごとに、「ウンテン」と「イチジカイジョ」が表示されますので「イチジカイジョ」を表示します。
4		待機画面に戻ります。	抽出ができるようになります。

- 通常の運転状態に戻すには、順序3で「ウンテン」に設定してください。
- 「週間予約」「休日予約」「抽出時間帯」の休止条件で休止中の場合は、同じ操作で休止を一時解除できます。
- 「学習省エネ運転」で運転中の場合は、同じ操作で学習省エネ運転を一時解除できます。

累計の抽出回数を見る

順序	キー操作	表示部表示	内 容
1		*カウンター* 140201 ホカハ U・D ~141231	「カウンター」キーを繰り返し押すと、年月日→トータル→ボタン1…ボタン6→有料と抽出回数が順次表示されます。 (「カウンター」キーを押した後、   キーを押しても項目送りができます。)
		トータル 000000 ホカハ U・D オワリハ E	
		ユウリョウ 000000 ホカハ U・D オワリハ E	
2		待機画面に戻ります。	確認終了です。

お手入れ

警告

部品の取り付け、取りはずしおよびお手入れするときは、電源スイッチを切る

感電やけがの原因になります。



指示

お手入れするときなど、本体各部に直接水をかけない

ショートや感電の原因になります。



水かけ禁止

部品を取りはずし洗浄するときは

ぬるま湯（50℃以下）をご使用ください。高温のお湯を使用すると、変形したり故障の原因になります。

汚れが落ちにくいときは

薄めた中性洗剤を使用し、柔らかいスポンジなどで擦り洗いし、きれいな水で洗剤を洗い流してください。

原料容器を着脱するとき

原料を入れたままで、原料容器を着脱するときは、原料容器の蓋に取り付いているキャップを原料容器先端にかぶせ、静かに取り扱ってください。

お手入れが終わったら

部品をもとの位置に納め、電源スイッチを入れてご使用ください。

お手入れの時期と手順

お手入れの時期と手順は下図の順番でおこないます。

順番が違くと取りはずせない部品もあります。取り付けるときは、逆の手順でおこなってください。

毎日のお手入れ

…①～⑤とリンスキーによるリンス洗浄

月に一度のお手入れ

…⑩⑪と別売置台の排水受けの排水口

週に一度のお手入れ

…⑥～⑨と湯タンクの排水

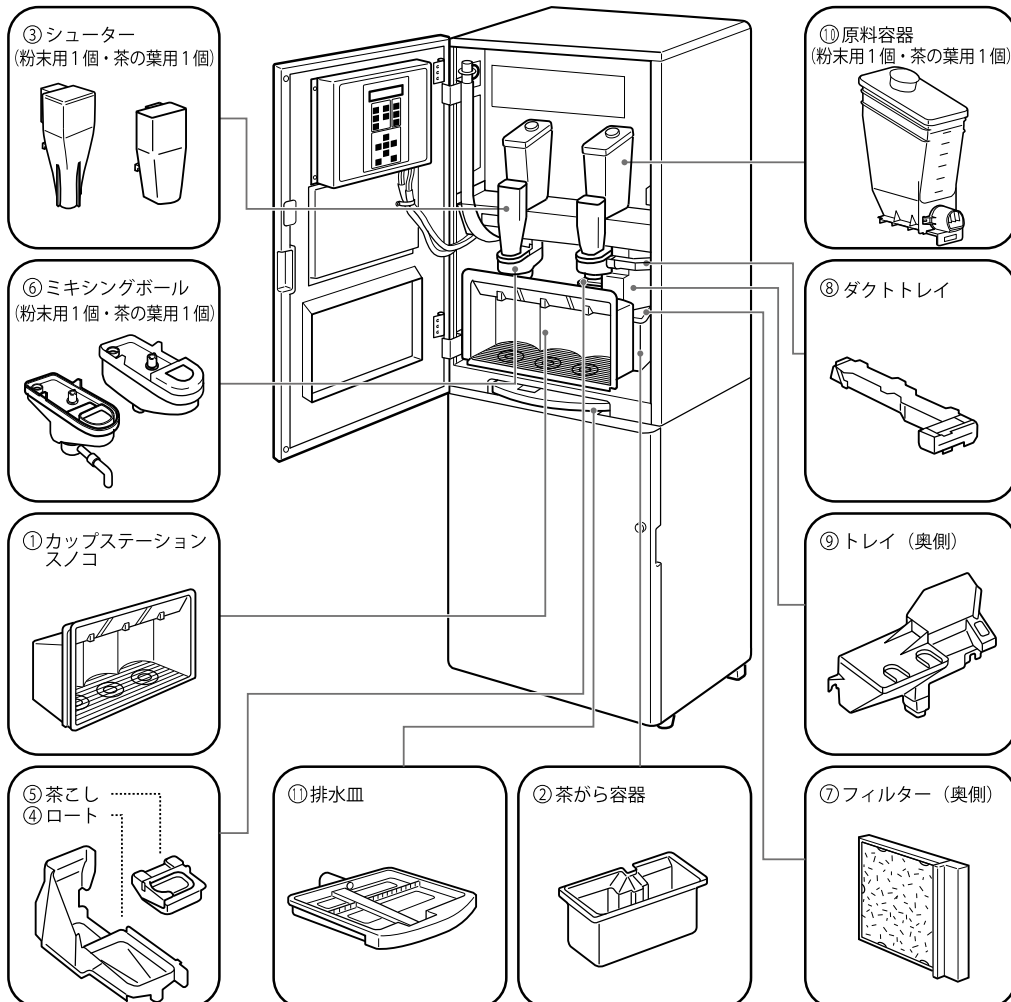

年に一度のお手入れ

…冷却用タンクの水の交換

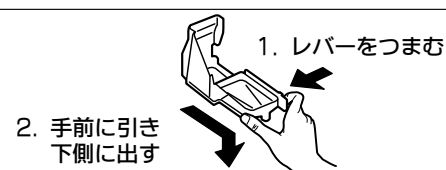

毎日のお手入れ

手順にしたがい部品を取りはずしてください。取り付けは逆の手順でおこないます。
機械内外のホコリや汚れは、きれいなフキン等でふき取ります。

手順	部 品	お手入れのしかた	
—	ミキシングボール	コントローラーの「リンス」キーを押してミキシングボールに湯を流し、飲料通過部分を洗い流してください。	
①	カップステーション ス ノ コ	左端を少し持ち上げてから、手前に取りはずします。 洗浄した後は水気を良く切ってください。	
②	茶 が ら 容 器	カップステーションをはずした後、手前にはずします。 茶がらを捨て、洗浄した後は水気を良く切ってください。	
③	シ ュ ー タ ー	上に軽く持ち上げてから、手前にはずしてください。 洗浄した後は、水気を良く切り、十分に乾燥させてください。	
④	ロ ー ト	右側のレバーを左側へ押しつけながら手前に引き出し、茶こしに当たったら、下方に下げながらはずします。 洗浄後は水気を良く切ってください。	 <p>1. レバーをつまむ</p> <p>2. 手前に引き出す 下側に出す</p>
⑤	茶 こ し	左側のレバーをつまみ、手前にはずしてください。洗浄した後は、水気を良く切ってください。	 <p>1. ↓部をつまむ</p> <p>2. 手前に引き出す</p>

週に一度のお手入れ

①～⑤までの部品を取りはずした後、手順にしたがい部品を取りはずしてください。
取り付けは逆の手順でおこないます。

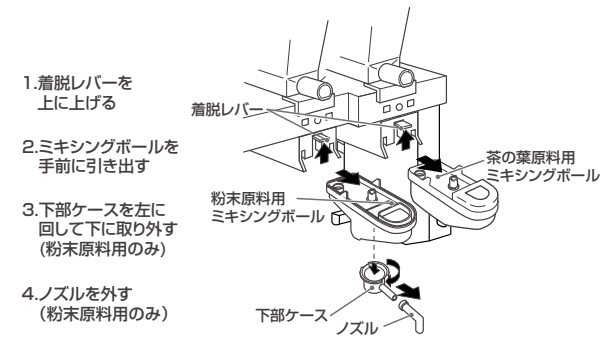
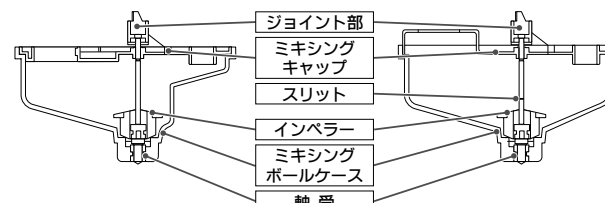
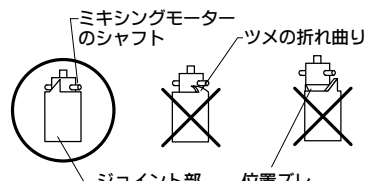
手順	部 品	お手入れのしかた	
⑥	ミキシングボール	<p>着脱レバーを押し上げてから、ミキシングボールを手前に取りはずして洗浄してください。</p> <ul style="list-style-type: none"> ●インペラーの先端が軸受の中に入るように組み合わせた後、ジョイント部がスムーズに回ることを確認してください。(裏側から見ながらセットすると確実です。) ●取り付けは必ず着脱レバーを押し上げて行い、ジョイント部がミキシングモーターのシャフトと勘合していることを確認してください。勘合していないと、異常音・異常振動が発生することがあります。 ●茶の葉原料用のインペラーは必ずスリットがあるものを取り付けてください。 	 <p>1. 着脱レバーを上上げる</p> <p>2. ミキシングボールを手前に引き出す</p> <p>3. 下部ケースを左に回して下に取り外す (粉末原料用のみ)</p> <p>4. ノズルを外す (粉末原料用のみ)</p> <p>茶の葉原料用 ミキシングボール</p> <p>粉末原料用 ミキシングボール</p> <p>下部ケース ノズル</p> <p><粉末原料用> <茶の葉原料用></p>   <p>ミキシングモーターのシャフト</p> <p>ジョイント部</p> <p>ツメの折れ曲り</p> <p>位置スレ</p>

お手入れ (つづき)

週に一度のお手入れ (つづき)

手順	部 品	お手入れのしかた	
⑦	フ ィ ル タ ー	<p>フィルターを手前に引き出し、付属のフィルターと交換してください。</p> <p>●汚れたフィルターはぬるま湯に浸け置き洗いした後、十分乾燥させてから保管してください。</p>	
⑧	ダ ク ト ト レ イ	<p>手前に少し持ち上げて引き出しては ずし、洗浄してください。</p> <p>●汚れがひどい場合は、先端開放部 に指をかけ、トレイケースとトレイ カバーに分解して洗浄した後、元通 りに爪部を確実にはめ合わせてく ださい。</p> <p>●取り付けの際は、先端をトレイ穴部 に差し込み、リップを交換メカケー スの溝に確実に差し込んでください。</p>	
⑨	ト レ イ	<p>両端の化粧ネジをゆるめ、上に持ち 上げてから手前にはずし、洗浄して ください。</p> <p>●汚れがひどい場合は、裏面にある、 角穴部を押し、トレイカバーとトレ イケースに分解して洗浄した後、元 通りに確実にはめ合わせてください。</p> <p>●取り付けの際は、筒部をダクトファ ンケースの穴に差し込んでください。</p>	
—	湯 タ ン ク	湯排水コックを開き、湯タンクの水を新しい水道水と入れ替えてください。	

月に一度のお手入れ

①～③までの部品を取りはずした後、手順にしたがい部品を取りはずしてください。
取り付けは逆の手順でおこないます。

手順	部 品	お手入れのしかた	
⑩	原 料 容 器	<p>原料容器中の原料を出して、ぬ るま湯で洗浄した後、十分乾燥 させてください。</p>	
⑪	排 水 皿	<p>本体底部から引き出して、ぬる ま湯で洗ってください。</p>	
		<p>卓上の直接排水式 (Dタイプ) の 場合は、排水皿エルボから排水 ホースジョイントを外し排水皿 を引き出してください。</p> <p>再度取り付ける際は、排水ホ ースジョイントを排水皿エルボ先 端に確実に押し込み、緩みの無 いことを確認してください。</p>	

月に一度のお手入れ (つづき)

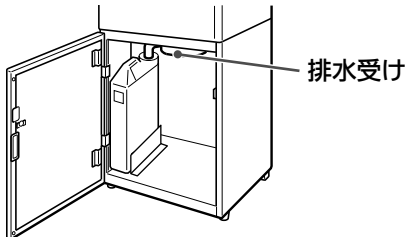
手順	部 品	お手入れのしかた
一	置 台 排 水 口	<p>置台上方の排水受けの排水口がゴミなどで詰まることがあります。化粧ネジ(1本)を取り、排水受けをはずし点検してください。ゴミなどが詰まっているときは、清掃してください。</p> 

年に一度のお手入れ

冷却用タンクの水の交換

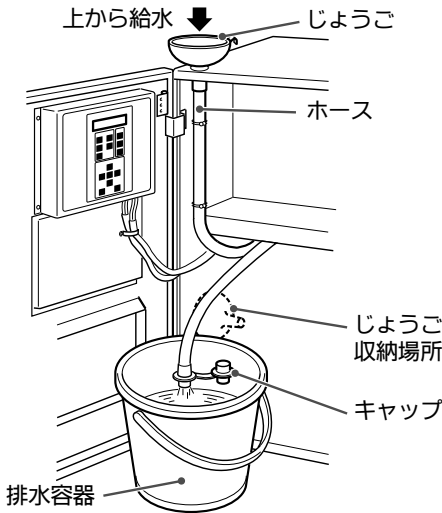
お手入れのしかた	
排 水 方 法	<p>キャップをはめたままホースをはずし、排水容器の中にホースの先端を入れ、キャップをはずし排水をします。(冷却用タンク容量：4.9L) 排水が終わったら、キャップをはめて、ホースを本体にセットしてください。</p> 
給 水 方 法	<p>本体上部中央のネジをはずし上面板をはずしてください。ホースを本体にセットしたままキャップをはずし、上面の左手前側にある穴からじょうごを入れて、ホースの先端に差し込み、上から給水をします。じょうごは、本体内部の左側面の下側に収納されています。 タンクがいっぱいになると、溢れて排水皿に水が流れるのが見えます。給水を止め、じょうごをはずして、ホースにキャップをはめてください。</p>

別売部品

次のものが別売部品として用意されています。詳しくは販売店にご相談ください。
置台については「はじめてご使用になる前に」(7~8ページ参照)をご覧ください。

カップホルダー (MTC-101)

MTC-101は、カップサイズが4段階調節可能で、自動お茶いれ機本体の左右に取り付け可能です。

除菌浄水器 (水フィルター)

水道水に含まれる臭いを除去し、雑菌繁殖を防ぐためのものです。
水フィルターは性能を維持するため、定期的に交換が必要です。
詳しくは販売店にご相談ください。

自動洗浄装置 (JST-23)

排水用電磁弁です。コントローラーで曜日・時刻を設定しておくこと、その時刻に自動的に湯タンク内の水を排水し、再給水して新しい水と入れ替えることができます(但し直接排水できる場合に限りです)。

コイン管理装置 (CB-20)

コインメカニズムを使用し、有料で抽出する飲料をコントローラーで設定することにより、コインを投入した時だけ飲料ボタンを受け付けるようにします。

漏水検知装置 (RKT-25) [D/PAタイプ用]

リード線付漏水センサー・外部追加の電磁弁・ドレンパンなどのセットで、万一水漏れした場合に外部追加の電磁弁を閉める機能があり、水漏れに対する安全性が向上します。

ドレンパン (RKT-01P) [PB/Tタイプ用]

置台の下に敷き、床面を汚さないようにするためのものです。大きさは524mm × 574mmで、深さは17mmです。

リード線付漏水センサー (RKT-03P) [PB/Tタイプ用]

ドレンパンとセットで使用し、万一水漏れした場合に検知します。

MTC-101

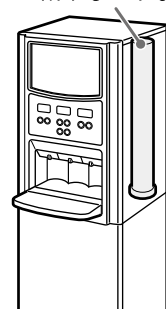

修理サービスを依頼する前に

こんなときは	調べるところ	処置のしかた
飲料ボタンのランプが点灯しない	● コントローラーに休止モニターが表示されていませんか？	● 休止モニターの表示に従ってください。
	● 学習省エネ運転による休止中ではありませんか？	● 運転再開まで待つか、「タイマー解除」キーで一時解除してください。 ● 「沸騰」キーで湯タンクを沸き上げ、適温になれば温飲料は抽出できます。
湯が沸かない	● 電源プラグがはずれていませんか？	● 電源プラグをコンセントにしっかりと差し込んでください。
	● 電源スイッチが切れていませんか？	● 電源スイッチを入れてください。
	● 水タンクに水は充分入っていますか？ (下部給水タイプの場合)	● 水タンクの残水量が少なくなると本体へ給水なくなり、湯タンクの水位が下がりヒーターに通電されなくなります。タンクに水を補給してください。
	● 断水していませんか？または給水配管の止水栓が閉まっていませんか？(水道直結タイプの場合)	● 同上の理由でヒーターに通電されなくなります。給水配管の止水栓を開いてください。
	● 「週間予約」・「休日予約」の休止中ではありませんか？	● 運転再開まで待つか、「タイマー解除」キーで一時解除してください。
	● 学習省エネ運転による余熱モード中ではありませんか？	● 「タイマー解除」キーで一時解除するか、「沸騰」キーで湯タンクを沸き上げてください。
湯がぬるい	● 湯温の設定が低くなっていませんか？	● お望みの温度に設定してください。
	● 湯排水コックはしっかりと閉まっていますか？	● 湯が流れ出て、常に新しい水が入っているためです。湯排水コックはしっかりと閉めてお使いください。
	● 水タンクには水は充分入っていますか？ (下部給水タイプの場合)	● 水を補給してください。 約40分で沸き上がります。
	● 断水していませんか？または給水配管の止水栓が閉まっていませんか？(水道直結タイプの場合)	● 給水配管の止水栓を開いてください。
	● 学習省エネ運転による余熱モード中ではありませんか？	● 「タイマー解除」キーで一時解除するか、「沸騰」キーで湯タンクを沸き上げてください。
冷水の冷えがわるい	● 本体後面の排気口が塞がっていませんか？	● 本体を壁などの障害物から離してください。
	● 直射日光が当たっていませんか？	● 窓にブラインドなどをしてください。
	● 近くに熱器具がありませんか？	● 熱器具と離してください。
	● 連続して多量の冷水を取り出した後ではありませんか？	● 再び冷えるまでしばらくお待ちください。 約10分で適温となります。
	● 冷却用タンクに水が充分入っていますか？	● 冷却用タンクに給水してください。
	● 学習省エネ運転による余熱モード中ではありませんか？	● 運転再開まで待つか、「タイマー解除」キーで一時解除してください。
排水ランプが点滅	● 置台の排水タンクが満水ではありませんか？	● 排水タンクの水をすててください。
断水ランプが点滅	● 水タンクには水は充分入っていますか？ (下部給水タイプの場合)	● 水を補給してください。
	● 断水していませんか？ または給水配管の止水栓が閉まっていませんか？ (水道直結タイプの場合)	● 給水配管の止水栓を開いてください。
	● 冷却用タンクに水が充分入っていますか？	● 冷却用タンクに給水してください。
運転音が大い	● 機体が不安定ではありませんか？	● 丈夫で平坦な場所に据えつけ、機体がグラグラしないように安定させてください。
	● 機体が他の製品に触れていませんか？	● 他の製品から離してください。

修理サービスを依頼する前に (つづき)

こんなときは	調べるところ	処置のしかた
飲料の味がまずい 飲料の味が薄い 飲料の味が濃い	●コントローラーの湯・水・原料の量は適切ですか？	●湯・水・原料の量を、お好みの味となるように再設定してください。
	●原料の種類をかえていませんか？	●指定の専用原料をご使用ください。
	●原料は充分入っていますか？	●原料を補給してください。
	●原料容器出口がつまっていますか？	●湿気が多いと出口がつまることがありますので、原料補給時につまりを取り除いてください。
	●シューターは取り付けられていますか？	●シューターを取り付けてください。 シューターがないと原料が飛び散ります。

仕 様

項 目	給 茶 部	冷 水 部	
製 品 寸 法	巾450mm × 奥行515mm (カップ置台取付時636mm) × 高さ780mm (置台組合せ1430mm)		
製 品 質 量	39kg		
タ ン ク 容 量	7.2L	4.9L	
湯・冷水温度	約90℃ (73~98℃可能)	約4℃	
原 料 容 器	2個 (茶の葉原料用1個、粉末原料用1個)		
原料容器の容量	約800ml (茶の葉は専用茶で約400g)		
給 水 管 口 径	G1/2A		
電 気 定 格	電 源	単相交流100V 50/60Hz共用	
	消費電力	1,030W	175/190W
表 示	LEDランプ		
加 熱 装 置	電熱装置	シーズ線ヒーター (1,000W)	—
	温度調節	サーミスタによる電子コントロール	—
	安全装置	温度過昇防止器	—
冷 却 装 置	圧 縮 機	—	完全密閉型
	凝 縮 機	—	プレートフィン付チューブ (強制空冷)
	冷 媒	—	HFC-134a (70g)
	温度調節	—	IBC (アイスバンクコントロール)
付 属 品	取扱説明書、工事説明書、お手入れシート、保証書、鍵、フィルター、(注1) 商品ラベル、(注1) 商品ラベルセット、カップ置台 (取付用ネジ付)、排水皿エルボ		

(注1) 商品ラベルセットは使用する原料を表示するラベルで、商品ラベルは飲料の種類を表示するラベルです。

工場出荷時表示してある飲料以外の飲料を抽出する場合に使用します。商品ラベルの中から抽出する飲料のラベルを選び、前面板の商品ラベルと交換してください。

次に11ページの飲料ボタンと原料容器の関係を見ながら、商品ラベル下の飲料ボタンに対応する原料の商品ラベルセットを、原料容器と原料容器棚後部のラベルセットの上に貼ってください。

保証とアフターサービス (必ずお読みください)

保証書 (別添)

- この自動お茶いれ機には、保証書を別途添付しております。
- 保証書は、必ず「お買い上げ日・販売店名」などの記入をお確かめのうえ、販売店から受け取っていただき内容をよくお読みの後、大切に保管してください。
- この自動お茶いれ機の保証期間は、お買い上げいただいた日から1年です。
その他、詳しくは保証書をご覧ください。

補修用性能部品の保有期間

- この自動お茶いれ機の補修用性能部品は製造打切後8年保有しています。
- 補修用性能部品とは、その製品の機能を維持するために必要な部品です。

修理を依頼されるときは

38～39ページに従って調べていただき、なお異常があるときは、電源を切り使用を中止し、必ず電源プラグをコンセントから抜いて、お買い上げの販売店にご連絡ください。

出張修理

■保証期間中は.....

保証書の規定にしたがって、販売店が修理させていただきます。なお、修理に際しましては、保証書をご提示ください。

■保証期間が過ぎている場合は.....

保証期間経過後の修理については、お買い上げの販売店にご相談ください。修理すれば使用できる場合は、ご希望により有料で修理させていただきます。

■修理料金の仕組み.....

修理料金は技術料・部品代・出張料などで構成されています。	
技術料	故障した商品を正常に修復するための料金です。
部品代	修理に使用した部品代金です。
出張料	商品のある場所へ技術者を派遣する料金です。

■ご連絡いただきたい内容.....

品名	自動お茶いれ機
形名	HPT-483L
お買い上げ日	年 月 日
故障の状況	できるだけ具体的に
ご住所	付近の目印等も合わせてお知らせください
お名前	
電話番号	
訪問希望日	
便利メモ	お買い上げの販売店名を記入されておくと便利です。 TEL.

長年ご使用の自動お茶いれ機の点検を！

<p>このような症状はありませんか。</p> <ul style="list-style-type: none"> ●ブレーカーがたびたび切れる。 ●電源コードや電源プラグに過熱や破損がある。 ●運転音が異常に大きい。 ●電源スイッチの動作が不確実。 ●その他の異常・故障がある。 	▶	<p>ご使用中</p>	<p>このような症状のときは、故障や事故防止のため、電源スイッチを切り、コンセントから電源プラグを抜いて必ず販売店に点検・修理をご相談ください。</p>
---	---	-------------	--

MEMO

A series of horizontal dashed lines for writing.

